



HOSHIZAKI

CM-50KE-HC

Machine à glace cubelets Capacité de production 55 kg/24h Capacité de stockage 18 kg

MODÈLES DISPONIBLES

☒ CM-50KE-HC

Modèle à glace grain disponible : FM-60KE-HC



Code produit

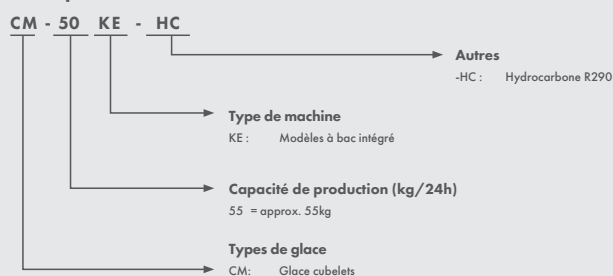

La glace cubelet Hoshizaki offre un ratio de 90% glace / 10% eau pour garantir un refroidissement maximum.

Pensée pour les cocktails, la texture sèche et dure de la glace cubelet apporte un refroidissement idéal et la bonne quantité de dilution pour une dégustation sublimée.

Utilise le réfrigérant naturel R290, économe en énergie et durable, avec un GWP = 3.



GAMMES DE PRODUITS : CM
NUMÉRO DE PRODUIT : F161-C103

Cette Hoshizaki CM-50KE-HC dispose d'un bac de stockage intégré et peut produire jusqu'à 55 kg de glace cubelet en 24 heures.

Ce type de glace permet un refroidissement idéal en apportant la bonne quantité de dilution, en particulier pour les boissons fortes comme les Mojitos et les cocktails Tiki. La tête d'extrusion de la machine à glaçons effectue une forte compression pour produire une glace plus dure et plus sèche, combinant les caractéristiques de la glace super grains et des glaçons cubes.

Durable

Le CM-50KE-HC utilise le réfrigérant naturel R290. Ce dernier réduit considérablement la consommation énergétique globale de nos machines à glaçons.

Matériaux

Les finitions extérieures et notre système de vis sans fin sont en acier inoxydable. Le circuit d'eau fermé offre une protection maximale contre les impuretés pendant le cycle de production.

Nos machines Hoshizaki sont faciles à utiliser, à nettoyer et à entretenir.

Technologie unique

Le fonctionnement interne des machines à glace cubelet est étudié pour éviter toute calcification et autres altérations. Par exemple, l'utilisation de paliers en graphite à la place d'un roulement à bille plus classique, permet à la machine de fonctionner entièrement sans graisse.

Conception intelligente

Nos appareils sont conçus pour durer - ils disposent d'ajouts pratiques, tels qu'un écran de contrôle pour faciliter la maintenance.

Adaptation parfaite

Avec des dimensions extérieures de 498 x 570 x 697 mm, la CM-50KE-HC est compacte et s'adapte parfaitement aux plus petits espaces.

Plug&Play

La conception plug-and-play de notre machine garantit une installation extrêmement simple et rapide.



**GARANTIE COMMERCIALE
CONTRE LES DÉFAUTS DE FABRICATION**

PIÈCES **2** ANS MAIN D'ŒUVRE **2** ANS

FINITION EXTÉRIEURE

Acier inoxydable,
Acier galvanisé (arrière)

Réfrigérant : R290 / 50g

LIMITATIONS DES CONDITIONS DE FONCTIONNEMENT

- Plage de température ambiante : 5°C / 40°C
- Plage de température de l'eau : 5°C / 35°C
- Pression de l'arrivée d'eau : 0.5 bar min. / 8 bar max.
- Plage de tension : Tension nominale +/- 6%

MODÈLE	Système de refroidissement	Capacité de production in 24h Air 10°C Eau 10°C (kg)	Capacité du bac de stockage (kg)	Alimentation électrique	Protection des disjoncteurs électriques (A)	Consommation électrique 24h puissance facteur 80% (W)	Consommation d'eau en litres m ³ /24h @10°C/10°C
CM-50KE-HC	Air	55	18	1/220-240V/50Hz	6	270	0.055

CERTIFICATIONS TECHNIQUES



Pour plus d'informations, visitez notre site Web à l'adresse suivante www.hoshizaki-europe.com
Hoshizaki Europe B.V. se réserve le droit de modifier ses produits et leurs spécifications sans avis préalable.

HOSHIZAKI FRANCE
Paris Nord II, 13 Rue De La Perdrix
BP 44072 Tremblay En France
95913 Roissy Charles De Gaulle Cedex
France

T. +33 (0)1 48 63 93 80
info@hoshizaki.fr
www.hoshizaki.fr



HOSHIZAKI

LEADING NATURALLY

CM-50KE-HC

Machine à glace cubelets

Capacité de production 55 kg/24h

Capacité de stockage 18 kg

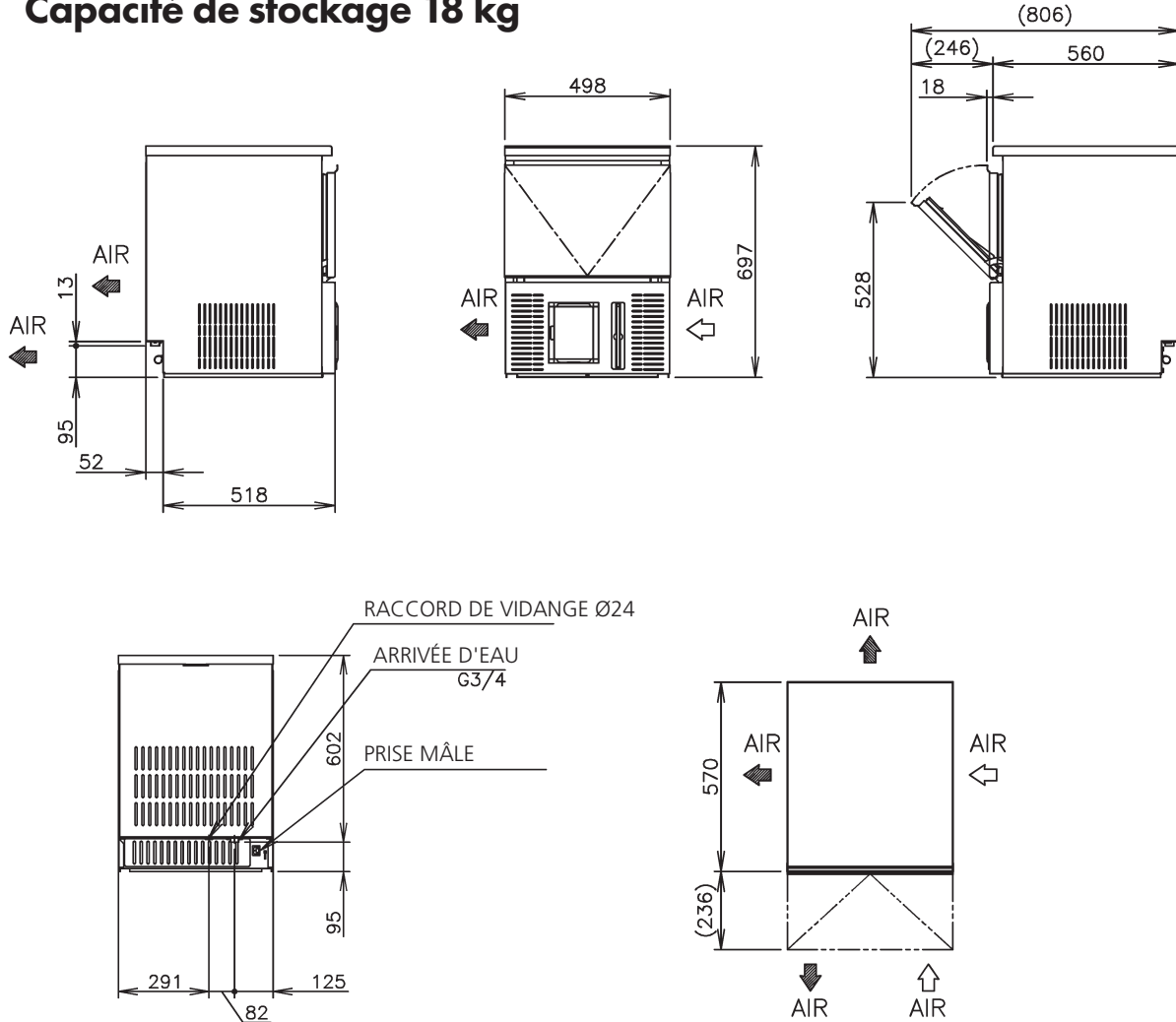

SPÉCIFICATIONS DE TRANSPORT

MODÈLE	Dimensions nettes de l'équipement		Dimensions avec emballage		
	L x P x H (mm)	Poids net (kg)	L x P x H (mm)	Poids brut (kg)	Volume (m³)
CM-50KE-HC	498 x 570 x 697	49	595 x 680 x 873	58	0.35

ACCESSOIRES
 - Pelle à glace
 - Kit d'installation
 - Pieds (non inclus)



Hoshizaki Belgium : info@hoshizaki.be
 Hoshizaki Denmark : info@hoshizaki.dk
 Hoshizaki Deutschland : info@hoshizaki.de
 Hoshizaki France : info@hoshizaki.fr
 Hoshizaki Iberia : info@hoshizaki.es
 Hoshizaki Italia : info@hoshizaki.it
 Hoshizaki Middle East : sales@hoshizaki.ae

Hoshizaki Netherlands : info@hoshizaki.nl
 Hoshizaki Norge : info@hoshizaki.no
 Hoshizaki Royaume-Uni : uksales@hoshizaki.uk
 Hoshizaki Sverige : orderSE@hoshizaki.dk
 Pays d'exportation : sales@hoshizaki.nl
 Autres pays : sales@hoshizaki.nl

www.hoshizaki-europe.com