

# DIVISEUSE-FORMEUSE STRADIVARIO



## MODELES

Modèle	Fonctions				Options	
	1. Diviseuse-formeuse automatique pour baguettes (AutoTrad®)	2. Diviseuse-formeuse pour pavés, petits pains, ciabatta (porte-matrices)	3. Presse à gras	4. Diviseuse hydraulique 20 divisions (pâtons de 150gr à 1kg)	QuickLock	AutoLock®
Stradivario 3F AutoLock	✓	✓	✓			✓
Stradivario 3F QuickLock	✓	✓	✓		✓	
Stradivario 4F AutoLock	✓	✓	✓	✓		✓
Stradivario 4F QuickLock	✓	✓	✓	✓	✓	

## CARACTERISTIQUES

- **AutoTrad® (découpe automatique de baguettes)**

Production de 10 baguettes en moins de 10 secondes après avoir fermé le couvercle (50% de manipulations en moins). Les couteaux-formeurs sont intégrés au couvercle pour une meilleure régularité et qualité de découpe, le tout en temps record.

- **EasyMatic®**

Mémorisation des réglages de recettes sur l'écran tactile ce qui permet d'éviter tout risque d'erreur.

Réglages mémorisables par produit :

- Pression de tassage en fonction de type de pâte
- Temps de tassage de la pâte avant la sortie des couteaux
- Hauteur de remplissage de la cuve

- **2 plateaux AlvéoForm®**

L'utilisation de deux plateaux permet d'enfourner les produits pendant que la machine divise le second bloc de pâte en temps masqué.

- **AutoFlour®**

Farinage optimal de la cuve et du bloc de pâte même dans les angles en un seul aller-retour. Débit réglable.

- **EasyTrack®**

Accès direct, par email (wifi) ou par le port USB aux informations de production, entretien et maintenance de la machine. Le système permet également d'alerter sur des opérations de nettoyage et d'entretien.

Z.I. de la Turbanière  
BRECE • 35530 • FRANCE

+33 (0)2 99 04 15 30

salesdpt@merand.fr

www.merand.fr

## CARACTERISTIQUES

### • EasyDoor®

Accès facile à l'intérieur de la machine grâce à l'ouverture des 2 portes latérales sans outil ni clé.

### • APF® (Anti-Projection Farine)

Système de canaux en acier inox soudé au couvercle, inaltérable, avec des bacs-récupérateurs.

### • CleanUp®

Remontée automatique des couteaux pour le nettoyage sans avoir besoin de mettre des cales.

### • ToolFree®

Démontage rapide et sans outil des 20 taloches individuelles par simple goupille.

• **Taloches en MeraLyte®**, plastique alimentaire haute dureté, pour une durabilité garantie.

### • Porte-Matrices rabattable

Carter porte-matrice transparent pour une sécurité et visibilité de la pâte lors du travail.

### • Support Matrices

Rangement de 3 matrices sans ajouter d'encombrement en largeur.

### • Matrices en Inox Téflonnées

Près de 100 modèles de matrices en inox avec revêtement teflon pour éviter le collage.

### • PerfectCut®

Système de compensation mécanique qui garantit une parfaite découpe des pâtons.

## OPTIONS / ACCESSOIRES

### • 2 types de système de verrouillage autonome assisté du couvercle (au choix) :

1. **QuickLock®** : Le couvercle et le porte-matrices s'enclenchent sans aucun effort ni manoeuvre. Le cycle de travail se lance automatiquement, dès fermeture de couvercle.

2. **AutoLock®** : Même avantages que QuickLock + étanchéité du couvercle grâce au système de blockage assisté. Pas de fuite des pâte et pas de risque d'ouverture accidentelle.

### • Flexitable - table latérale rabattable :

Positionnée à droite de la diviseuse, elle permet d'y poser les transipâtes ou autres plaques. Elle est rabattable d'un clic pour s'adapter au besoins même dans les espaces exigus.

## ENCOMBREMENT

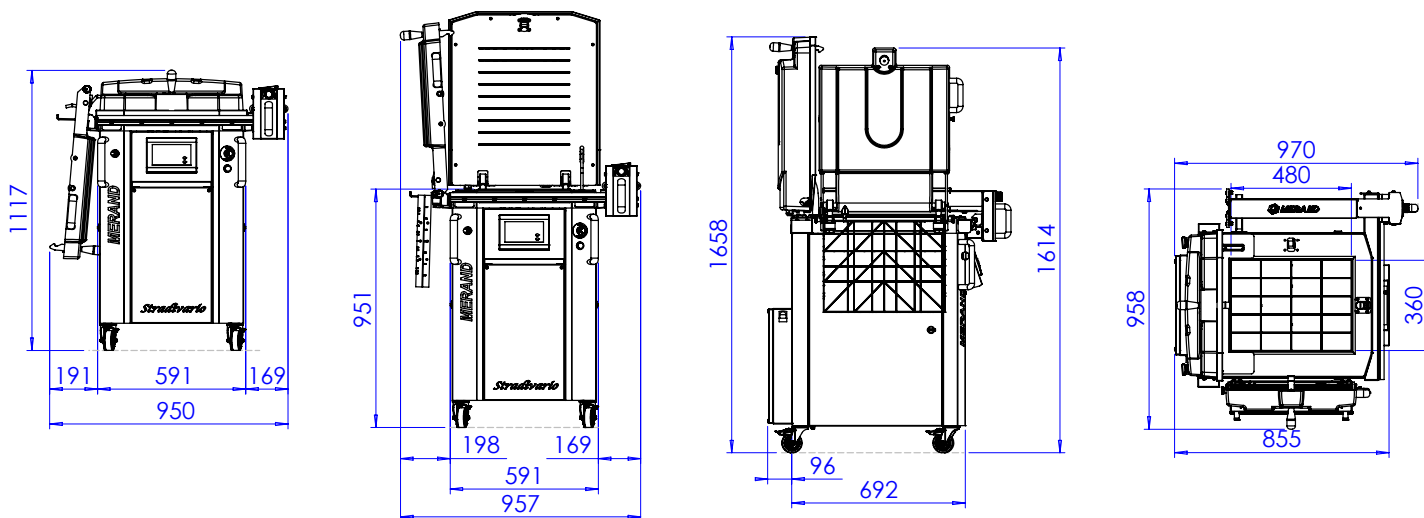

## POIDS - COLISAGE

Poids net - 265kg

Poids emballé caisse bois sur palette - 327kg

Dimensions palette et caisse bois :

Longueur - 108cm ; Largeur - 104cm ; Hauteur - 136cm

## SECURITE

La diviseuse-formeuse est conforme :

- A la directive machine 2006/42/CE
- Au code du travail

## CAPACITES

Contenance de la cuve : 3 kg min & 20kg max

## CARACTERISTIQUES ELECTRIQUES

Puissance électrique globale :

1,5 kW maxi à 50Hz

1,8 kW maxi à 60Hz

Tension : 400 V / 230V tri.

Intensité : 4,5 A / 7,8 A.

Fréquence : 50 Hz / 60 Hz.

Protection : IP54.

Z.I. de la Turbanière  
BRECE • 35530 • FRANCE

+33 (0)2 99 04 15 30

salesdpt@merand.fr

www.merand.fr