



# HOSHIZAKI

## Sauermann® Si-83 Pack 1

### Pompe de vidange externe. Liberté et flexibilité.

COMPATIBLE AVEC LES MODÈLES DE MACHINES À GLAÇONS MONOBLOC :

- ☒ IM-21 TOUTES VERSIONS (1)
- ☒ IM-30 TOUTES VERSIONS (1)
- ☒ IM-45 TOUTES VERSIONS (1)
- ☒ IM-65 TOUTES VERSIONS (2)

(1) Sauf modèles 60 Hz

(2) Sauf modèles 60 Hz, LM, LM103, Q, H, S et C

La pompe n'est pas conçue pour pomper l'eau du système de refroidissement des machines à glaçons IM à refroidissement par eau

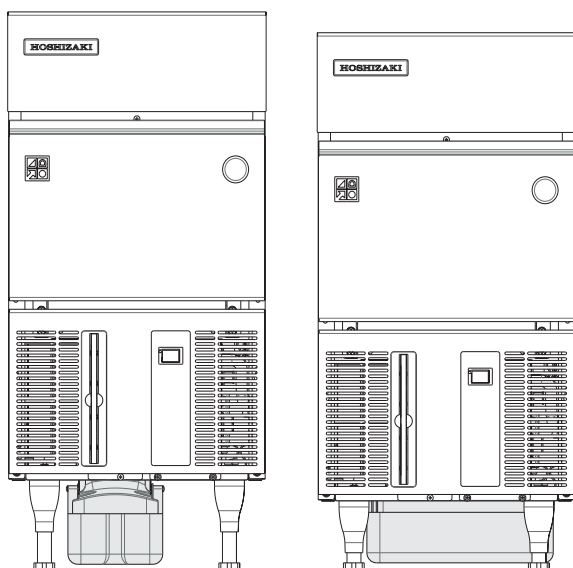

#### LE KIT DE POMPE DE VIDANGE

- 1x Pompe Si-83
- 1x Clapet anti-retour à extrémité arrondie
- 1x Support de montage A
- 2x Support de montage B
- 4x Vis machine M4x20
- 2x Vis autotaraudeuse M4x10
- 1x Guide d'installation
- 1x Tuyau tressé, longueur 3m

SÉRIE : POMPE DE VIDANGE EXTERNE  
ARTICLE N° : S-32904

#### CARACTÉRISTIQUES ET AVANTAGES

- Pompe raccordée aux commandes et à l'alimentation de la machine à glaçons.
- Pas besoin de prises supplémentaires.
- Sécurité intégrée.
- Installation simple.
- Conçue pour un montage sous ou à l'arrière de la machine à glaçons (pieds nécessaires pour l'IM-21).
- Flotteur résistant à l'encrassement.
- Axe moteur en acier inoxydable.
- Distance maximale de la pompe 1m verticalement / 10m horizontalement.

#### 700 l/h débit max

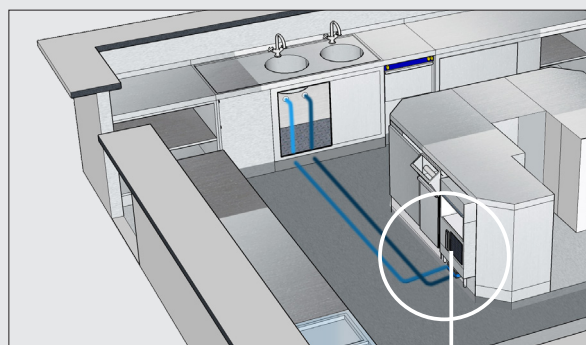

Distance maximale de la pompe : 1.0m verticalement / 10m horizontalement

Installation classique : condition 0,5m verticalement / 5m horizontalement

Capacité : 200ltr./heure ou 3.3ltr./m à la distance maximale

GARANTIE COMMERCIALE  
CONTRE LES DÉFAUTS DE FABRICATION

PIÈCES **1** ANS

#### FINITION EXTÉRIEURE

ABS bleu et noir  
Support en acier galvanisé

LIMITES DES CONDITIONS D'UTILISATION 7% non continu

MODÈLE	Débit Max. (ltr. par hr.)	Capacité réservoir (ltr.)	Hauteur de décharge Max. (m)	Pression max (débit 0) (m)	Raccordement électrique	Protection des disjoncteurs électriques (A)	Consommation électrique 24 heures. facteur de puissance (W)	Température condensation max	Acidité condensation Max
Si-83 Pack 1	700	2	5.4 (65 l/h)	5.7	230 V~ 50 Hz	1.4	115	55°C, 80°C pics courts 10 minutes	pH > 2.5 (Chaudières à condensation au gaz)

CERTIFICATIONS TECHNIQUES



Pour plus d'informations, visitez notre site Web à l'adresse suivante [www.hoshizaki-europe.com](http://www.hoshizaki-europe.com)  
Hoshizaki Europe B.V. se réserve le droit de modifier ses produits et leurs spécifications sans avis préalable.

#### HOSHIZAKI FRANCE

Paris Nord II, 13 Rue De La Perdrix  
BP 44072 Tremblay En France  
95913 Roissy Charles De Gaulle Cedex  
France

T. +33 (0)1 48 63 93 80  
[info@hoshizaki.fr](mailto:info@hoshizaki.fr)  
[www.hoshizaki.fr](http://www.hoshizaki.fr)

# Sauermann® Si-83 Pack 1



# HOSHIZAKI

Pompe de vidange externe.  
Liberté et flexibilité.

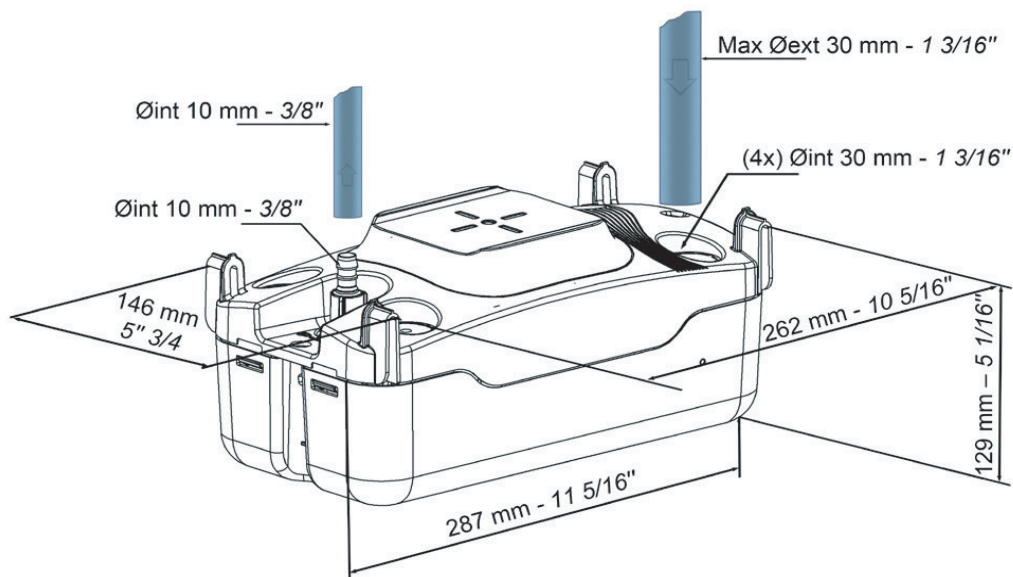

EXEMPLE D'UNE IM-21

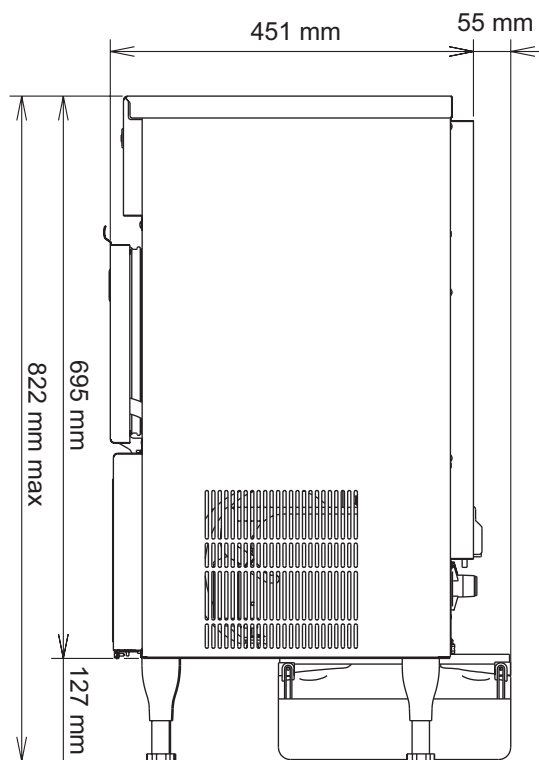

POSITION DE LA POMPE EN DESSOUS

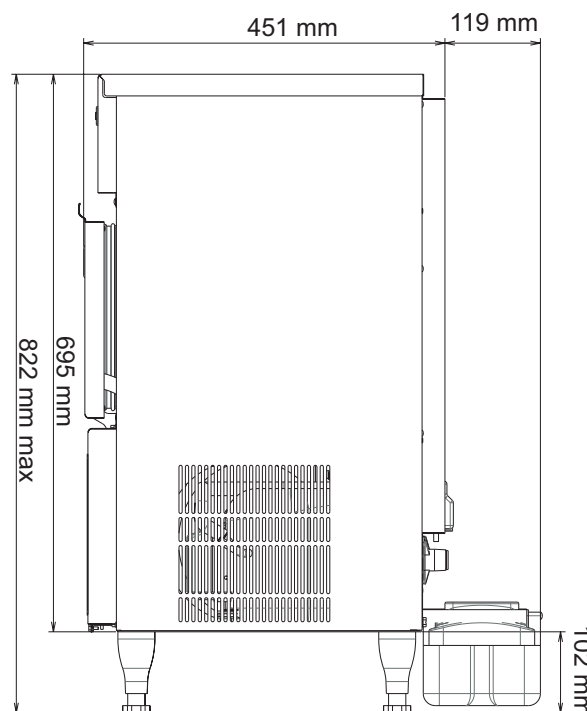

POSITION DE LA POMPE À L'ARRIÈRE

## SPÉCIFICATIONS DE TRANSPORT

MODÈLE	Dimensions nettes de l'équipement		Dimensions avec emballage		
	L x P x H (mm)	Poids net (kg)	L x P x H (mm)	Poids brut (kg)	Volume (m <sup>3</sup> )
Si-83 Pack 1	287 x 146 x 129	2.3	315 x 151 x 175	2.9	0.008

**AVIS IMPORTANT :** Les installations doivent être réalisées par une personne compétente.



Hoshizaki Belgium : info@hoshizaki.be  
 Hoshizaki Denmark : info@hoshizaki.dk  
 Hoshizaki Deutschland : info@hoshizaki.de  
 Hoshizaki France : info@hoshizaki.fr  
 Hoshizaki Iberia : info@hoshizaki.es  
 Hoshizaki Italia : info@hoshizaki.it  
 Hoshizaki Middle East : sales@hoshizaki.ae

Hoshizaki Netherlands : info@hoshizaki.nl  
 Hoshizaki Norge : info@hoshizaki.no  
 Hoshizaki Royaume-Uni : uksales@hoshizaki.uk  
 Hoshizaki Sverige : info@hoshizaki.se  
 Pays d'exportation : sales@hoshizaki.nl  
 Autres pays : sales@hoshizaki.nl

[www.hoshizaki-europe.com](http://www.hoshizaki-europe.com)