

salva

Panadería, Pastelería y Pizza
Boulangerie, Pâtisserie et Pizza



Vanguardia con sabor a tradición desde 1943
Avant-garde avec un goût de tradition depuis 1943



Modular

eléctrico / électrique



El horno modular Salva es reconocido en los sectores de panadería, pastelería y pizzería por su calidad de cocción, flexibilidad y polivalencia.

Se adapta a las necesidades productivas del cliente, ya que al estar formados por módulos o cámaras independientes apilables, cada cliente puede montar el horno a su medida. Además el hecho de tener módulos independientes hace que sean muy polivalentes, ya que permiten cocer diferentes tipos de producto en cada módulo.

La característica de estos hornos que los hace únicos reside en su sistema de distribución de calor. Un conjunto de ladrillos refractarios cerámicos atravesados por resistencias eléctricas, situados en techo y suelo, garantizan un reparto de calor uniformen toda la cámara, dotando a panes, pasteles y pizzas de un sabor, textura y aspecto únicos.

Le four Modular Salva est réputé dans les secteurs de la boulangerie, la pâtisserie et les pizzas en raison de sa qualité de cuisson, sa flexibilité et sa polyvalence.

Il s'adapte aux besoins de production du client, car il est composé de modules ou de chambres indépendants empilables, de sorte que chaque client peut assembler le four sur mesure. Par ailleurs, le fait de disposer de modules indépendants assure une grande polyvalence, car ils permettent de cuire différents types de produits dans chaque module.

La caractéristique de ces fours qui les rend uniques est leur système de distribution de la chaleur. Un ensemble de briques réfractaires en céramique traversées par des résistances électriques, situées dans le toit et la sole, garantit une distribution uniforme de la chaleur dans toute la chambre, donnant aux pains, gâteaux et pizzas une saveur, une texture et un aspect uniques.

Modular

eléctrico / électrique

Paneles de mandos / *Panneaux de commande*



E ADVANCE

- TOUCH CONTROL.
- Fácil de programar y usar. / *Facile à programmer et à utiliser.*
- Control de temperatura de 3 zonas. / *Contrôle de température de 3 zones.*
- Tiro motorizado. / *Tirage motorisé.*
- 100 programas 10 fases en cada uno. / *100 programs 10 phases in each.*
- Parametro ECO: Autoapagado. / *Paramètre ECO : Arrêt automatique.*
- Parámetro ECU: Mantenimiento temperatura eficiente. / *Paramètre ECU : Maintien efficace de la température.*
- Carga de programas por Firmware. / *Chargement des programmes dans le Firmware.*

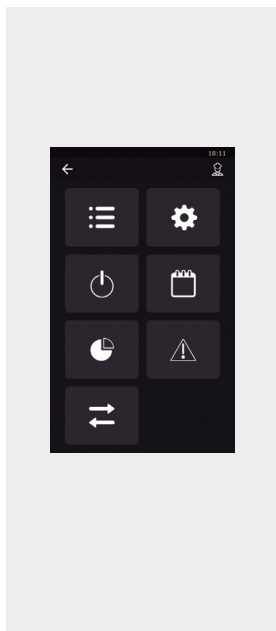

SMART TOUCH CONTROL STC

- Pantalla Gráfica de 7". / *Affichage graphique de 7"*
- Librería de Pictogramas incorporada. / *Librairie de pictogrammes incluse..*
- Conexión SALVA LINK. / *Connexion SALVA LINK.*
- Fácil de programar y usar. / *Facile à programmer et à utiliser.*
- Control de temperatura de 3 zonas. / *Contrôle de température de 3 zones.*
- Tiro motorizado. / *Motorized shot.*
- 150 programas 10 fases en cada uno. / *150 programmes avec 10 phases dans chacun.*
- Menú gestión energética. / *Menu gestion énergétique.*
- Calendario arranque temporizado. / *Calendrier démarre temporisé.*
- Parametro ECO: Autoapagado. / *Paramètre ECO : Arrêt automatique.*
- Parámetro ECU: Mantenimiento temperatura eficiente. / *Paramètre ECU : Maintien efficace de la température.*
- Carga de programas por Firmware. / *Chargement des programmes dans le Firmware.*

Modular EM

eléctrico / électrique

Características técnicas / Caractéristiques techniques



TIPO / TYPE	Kw	Kcal/h	Fases Phases	V	A	Hz	Volumen Volume dm ³
MODULO EM-20 MODULE EM-20	4,9	4.300	3N~	230/400	13,6 / 7,4	50 / 60	112
MODULO EM-20+V MODULE EM-20+V	6,3	4.300	3N~	230/400	13,6 / 7,4	50 / 60	112
ESTUFA EM+H ÉTUVE EM+H	1,1	900	1N~	230	5	50 / 60	1.680

Dimensiones / Dimensions

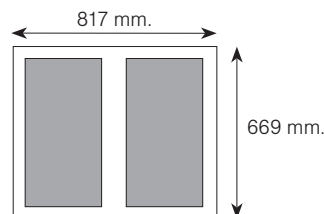
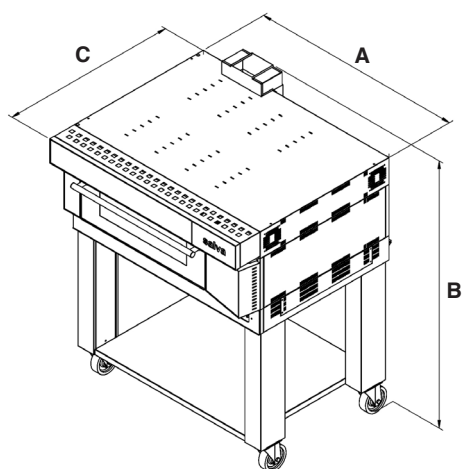

60 x 40
0,55 m²

Módulo Pastelero
Module Boulanger

EM	A mm	B mm	C mm	Peso / Poids Kg	Capacidad / Capacité
MODULO EM-20 MODULE EM-20	1.317	315	1.073	141/155	2 (60 X 40)
MODULO EM-20 CON VAPOR MODULE EM-20 AVEC VAPEUR	1.317	315	1.073 (*)	187	2 (60 X 40)
ESTUFA EM+H ÉTUVE EM+H	1.317	704	924	108	2 (60 X 40) X 5 Alturas / Niveaux
BASE EM BASE EM	1.317	150	924	50	-
ENCIMERA EM DESSUS EM	1.317	165	1.088	33	-

(*): El fondo se debe aumentar en 23 mm. debido a los tubos de desagüe.

(*) Le fond doit être augmenté de 23 mm en raison des tuyaux d'écoulement.

Modular EM

eléctrico / électrique

Accesorios / Accessoires

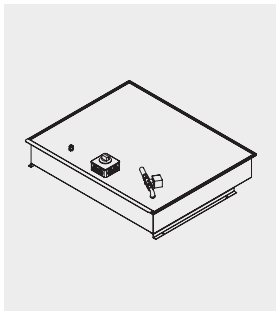

CONDENSADOR DE VAHOS / CONDENSEUR DE BUÉES	
Código / Code	Descripción / Description
1124405100	CONDENSADOR VAHOS CV-E/13 (*) CONDENSEUR BUÉES CV-E/13 (*)
1144405100	CONDENSADOR VAHOS CV-NXD/13 (**) CONDENSEUR BUÉES CV-NXD/13 (**)

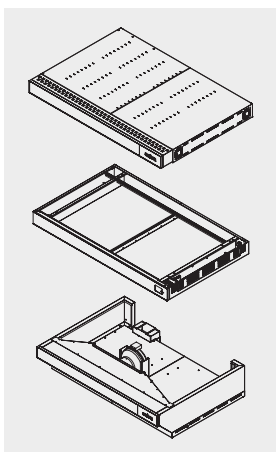

BASE/ENCIMERA / BASE/DESSUS	
Código / Code	Descripción / Description
1138136900	BASE/ENCIMERA EM/13 BASE/DESSUS EM/13
1138146900	BASE/ENCIMERA EM+V/13 BASE/DESSUS EM+V/13
1138136912	BASE/ENCIMERA EM/13 CON EXTRACTOR BASE/DESSUS EM/13 EXTRACTEUR
1138136920	BASE/ENCIMERA EM/13 C/CVA BASE/DESSUS EM/13 C/CVA

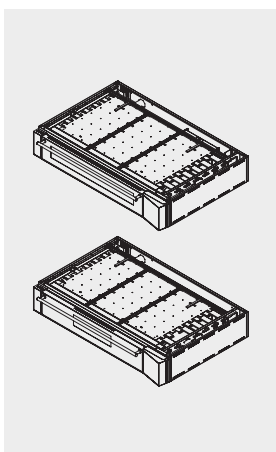

MODULO / MODULE	
Código / Code	Descripción / Description
1138131900	MODULO EM-20/13 ADVANCE Puerta Pastelera MODULE EM-20/13 ADVANCE Porte pâtissière
1128631900	MODULO EM-20/21 STC Puerta Pastelera MODULE EM-20/21 STC Porte pâtissière
1138141900	MODULO EM-20/13 VAPOR ADVANCE Puerta Pastelera MODULE EM-20/13 VAPEUR ADVANCE Porte pâtissière
1128641900	MODULO EM-20/21 VAPOR STC Puerta Pastelera MODULE EM-20/21 VAPEUR STC Porte pâtissière

El horno incluye: Manopla Cogedor E
Le four est livré avec : Gant thermique Crochet de retrait de plateau E

(*) Puede trabajar hasta 6 bandejas BH - 60x40 total

(**) Puede trabajar más de 8 bandejas BH - 60x40 total

(*) Peut travailler avec un maximum de 6 plateaux BH-60x40

(**) Peut travailler avec un maximum de 8 plateaux BH-60x40

Modular EM

eléctrico / électrique

Accesorios / Accessoires

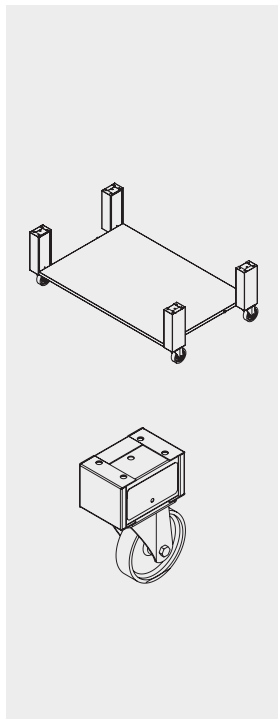

SOPORTE / TRAY SUPPORT	
Código / Code	Descripción / Description
1114493001	SOPORTE EM-350/13 (Altura Patas 350 mm+ Ruedas 200 mm) SUPPORT EM-350/13 (Hauteur pieds 350 mm+ Roues 200 mm) Hasta 3 módulos / Max. 3 modules
1114493000	SOPORTE EM-435/13 (Altura Patas 435 mm+ Ruedas 200 mm) SUPPORT EM-435/13 (Hauteur pieds 435 mm + Roues 200 mm) Hasta 3 módulos / Max. 3 modules
1114494000	SOPORTE EM-530/13 (Altura Patas 530 mm+ Ruedas 200 mm) SUPPORT EM-530/13 (Hauteur pieds 530 mm + Roues 200 mm) Hasta 2 módulos / Max. 2 modules
1114495000	SOPORTE EM-630/13 (Altura Patas 630 mm+ Ruedas 200 mm) SUPPORT EM-630/13 (Hauteur pieds 630 mm + Roues 200mm) Hasta 2 módulos / Max. 2 modules
1114496000	SOPORTE EM-730/13 (Altura Patas 730 mm+ Ruedas 200 mm) SUPPORT EM-730/13 (Hauteur pieds 730 mm + Roues 200mm) Hasta 2 módulos / Max. 2 modules
1124491000	SOPORTE MODULAR 100 (Patas 100 mm+ Ruedas 200 mm) SUPPORT 100 (Pieds 100 mm + Roues 200mm) Hasta 4 módulos / Max. 4 modules
1124492000	SOPORTE MODULAR 200 (Patas 200 mm+ Ruedas 200 mm) SUPPORT 200 (Pieds 200 mm + Roues 200mm) Hasta 4 módulos / Max. 4 modules

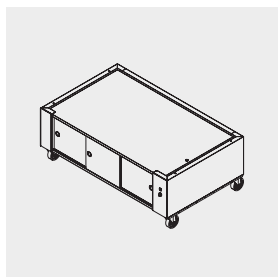

ESTUFA / ÉTUVE	
Código / Code	Descripción / Description
1138137900	ESTUFA EM/13 C/RUEDAS ÉTUVE EM/13 AVEC ROUES

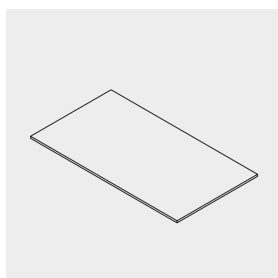

SOLERAS / SOLES	
Código / Code	Descripción / Description
1138133015	SOLERA CEMENTADA EM/13 JUEGO SOLE CIMENTÉE EM/13 JEU

El horno incluye: Manopla Cogedor E

Le four est livré avec : Gant thermique Crochet de retrait de plateau E

(*) Puede trabajar hasta 6 bandejas BH - 60x40 total

(**) Puede trabajar más de 8 bandejas BH - 60x40 total

(*) Peut travailler avec un maximum de 6 plateaux BH-60x40

(**) Peut travailler avec un maximum de 8 plateaux BH-60x40

Modular EMT

eléctrico / électrique

Características técnicas / Caractéristiques techniques



TIPO / TYPE	Kw	Kcal/h	Fases Phases	V	A	Hz	Volumen Volume dm ³
MODULO EMT-20 MODULE EMT-20	6,1	4.300	3N~	230/400	13,6 / 7,4	50 / 60	112

Dimensiones / Dimensions

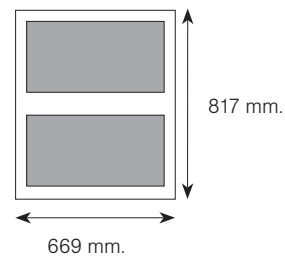
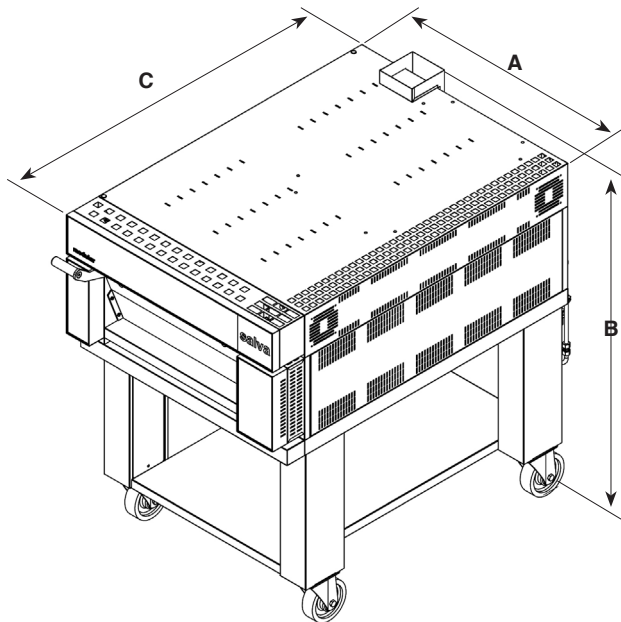

EM	A mm	B mm	C mm	Peso / Poids Kg	Capacidad / Capacité
MODULO EMT-20 MODULE EMT-20	915	315	1.398,5	-	2 (60 X 40)
BASE / ENCIMERA EMT BASE / DESSUS EMT	915	165	1.311,5	-	-

Modular EMT

eléctrico / électrique

Accesorios / Accessoires

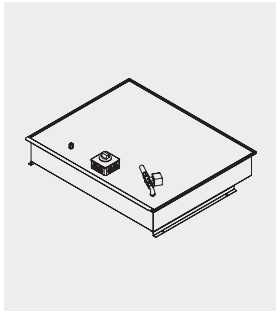

CONDENSADOR AUTOM TICO / CONDENSEUR AUTOMATIQUE	
Código / Code	Descripción / Description
1138345100	CONDENSADOR VAHOS CV-EMT/16 CONDENSEUR BUÉES CV-EMT/16

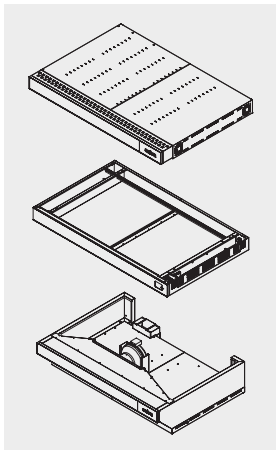

BASE/ENCIMERA / BASE/DESSUS	
Código / Code	Descripción / Description
1138346900	BASE/ENCIMERA EMT+V/16 BASE/DESSUS EMT+V/16
1138346920	BASE/ENCIMERA EMT/16 C/CVA BASE/DESSUS EMT/16 C/CVA
1138346912	BASE/ENCIMERA EMT/16 C/EXTOR BASE/DESSUS EMT/16 C/EXTOR

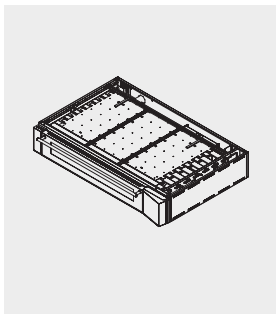

MODULO / MODULE	
Código / Code	Descripción / Description
1128341900	MODULO EMT-20/21 VAPOR STC. MODULE EMT-20/21 VAPEUR STC.

Modular EMT

eléctrico / électrique

Accesorios / Accessoires

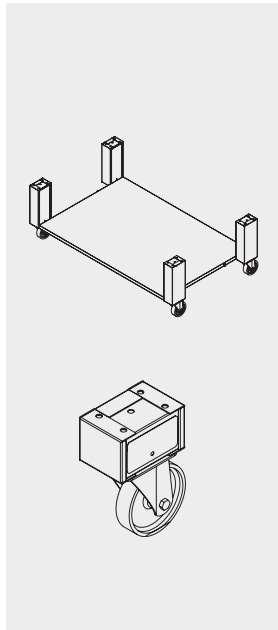

SOPORTE / SUPPORT	
Código / Code	Descripción / Description
1138348003	SOPORTE EMT 350 (Altura Patas 350 mm+ Ruedas 200 mm) SUPPORT EMT 350/16 (Hauteur des pattes 350 mm+ Roues 200 mm) Hasta 3 módulos / Max 3 modules
1138348004	SOPORTE EMT 435 (Altura Patas 435 mm+ Ruedas 200 mm) SUPPORT EMT 435/16 (Hauteur des pattes 435 mm+ Roues 200 mm) Hasta 3 módulos / Max 3 modules
1138348005	SOPORTE EMT 530 (Altura Patas 530 mm+ Ruedas 200 mm) SUPPORT EMT 530/16 (Hauteur des pattes 530 mm+ Roues 200 mm) Hasta 2 módulos / Max 2 modules
1138348002	SOPORTE EMT 200 (Altura Patas 200 mm+ Ruedas 200 mm) SUPPORT EMT 200 (Hauteur des pattes 200 mm+ Roues 200 mm)

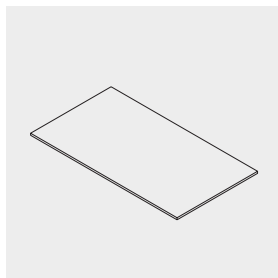

SOLERAS / SOLES	
Código / Code	Descripción / Description
1138343033	SOLERA CEMENTADA EMT/16 JUEGO SOLE CIMENTÉE EMT/16 JEU

Modular E

eléctrico / électrique

Características técnicas / Caractéristiques techniques



TIPO / TYPE	Kw	Kcal/h	Fases Phases	V	A	Hz	Volumen / Volume dm ³
MODULO E-20 MODULE E-20	7,8	6.800	3N~	230/400	21,6 / 11,7	50/60	166
MODULO E-20+V MODULE E-20+V	9,2	6.800	3N~	230/400	21,6 / 11,7	50/60	166
MODULO E-30 MODULE E-30	9,8	8.500	3N~	230/400	27,0 / 14,7	50/60	249
MODULO E-30+V MODULE E-30+V	11,20	8.500	3N~	230/400	27,0 / 14,7	50/60	249
ESTUFA E+H ÉTUVE E+H	2,2	1800	1N~	230	10	50/60	2.520

Dimensiones / Dimensions

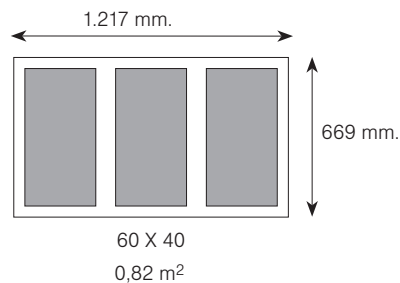
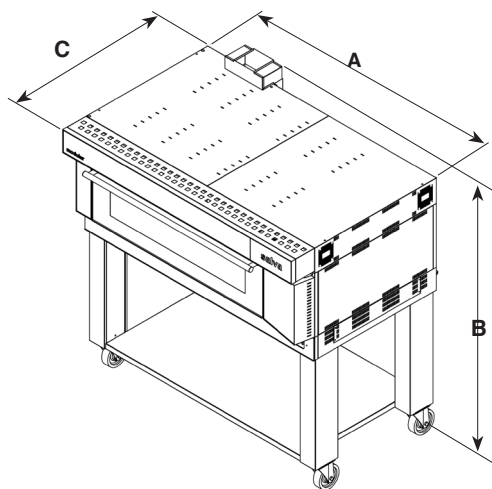

Módulo Pastelero
Module Boulanger

E	A mm	B mm	C mm	Peso / Poids Kg	Capacidad / Capacité
MODULO E-20 MODULE E-20	1.717	315	1.073	168	3 (60 X 40)
MODULO E-20 CON VAPORES MODULE E-20 + VAPEUR	1.717	315	1.073 (*)	236	3 (60 X 40)
MODULO E-30 MODULE E-30	1.717	415	1.073	208	3 (60 X 40)
MODULO E-30 CON VAPORES MODULE E-30 + VAPEUR	1.717	415	1.073 (*)	256	3 (60 X 40)
ESTUFA E+H ÉTUVE E+H	1.717	704	924	127	3 (60 X 40) X 5 Alturas / Niveaux
BASE E BASE E	1.717	150	924	65	-
ENCIMERA E DESSUS E	1.717	165	1.088	45	-

(*) El fondo se debe aumentar en 23 mm. debido a los tubos de desagüe.

(*) Le fond doit être augmenté de 23 mm en raison des tuyaux d'écoulement.

Modular E

eléctrico / électrique

Accesorios / Accessoires

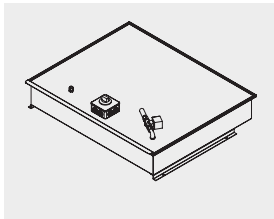

CONDENSADOR DE VAHOS / CONDENSEUR DE BUÉES	
Código / Code	Descripción / Description
1124405100	CONDENSADOR VAHOS CV-E/13 (*) CONDENSEUR BUÉES CV-E/13 (*)
1144405100	CONDENSADOR VAHOS CV-NXD/13 (**) CONDENSEUR BUÉES CV-NXD/13 (**)

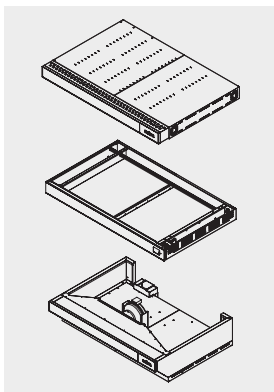

BASE/ENCIMERA / BASE/DESSUS	
Código / Code	Descripción / Description
1138016900	BASE/ENCIMERA E/13 BASE/DESSUS E/13
1138026900	BASE/ENCIMERA E+V/13 BASE/DESSUS E+V/13
1138016911	BASE/ENCIMERA E+V/13 CON EXTRACTOR BASE/DESSUS E+V/13 EXTRACTEUR
1138016920	BASE/ENCIMERA E/13 C/CVA BASE/DESSUS E/13 C/CVA

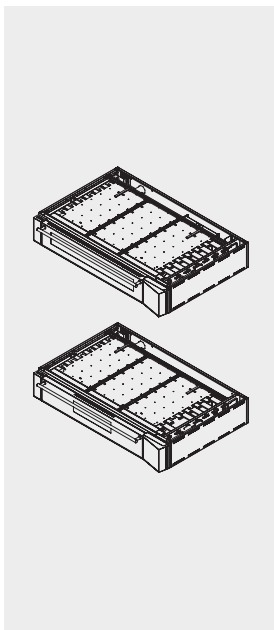

MODULO / MODULE	
Código / Code	Descripción / Description
1138011900	MODULO E-20/13 ADVANCE Puerta Pastelera MODULE E-20/13 ADVANCE Porte pâtissière
1128511900	MODULO E-20/21 STC Puerta Pastelera MODULE E-20/21 STC Porte pâtissière
1138021900	MODULO E-20/13 VAPOR ADVANCE Puerta Pastelera MODULE E-20/13 VAPEUR ADVANCE Porte pâtissière
1128521900	MODULO E-20/21 VAPOR STC Puerta Pastelera MODULE E-20/21 VAPEUR STC Porte pâtissière
1138041900	MODULO E-30/13 ADVANCE Puerta Pastelera MODULE E-30/13 ADVANCE Porte pâtissière
1128541900	MODULO E-30/21 STC Puerta Pastelera MODULE E-30/21 STC Porte pâtissière
1138051900	MODULO E-30/13 VAPOR ADVANCE Puerta Pastelera MODULE E-30/13 VAPEUR ADVANCE Porte pâtissière
1128551900	MODULO E-30/21 VAPOR STC Puerta Pastelera MODULE E-30/21 VAPEUR STC Porte pâtissière

El horno incluye: Manopla Cogedor E
Le four est livré avec : Gant thermique Crochet de retrait de plateau E

(*) Puede trabajar hasta 6 bandejas BH - 60x40 total
(**) Puede trabajar más de 8 bandejas BH - 60x40 total
(* Peut travailler avec un maximum de 6 plateaux BH-60x40
(** Peut travailler avec un maximum de 8 plateaux BH-60x40

Modular E

eléctrico / électrique

Accesorios / Accessoires

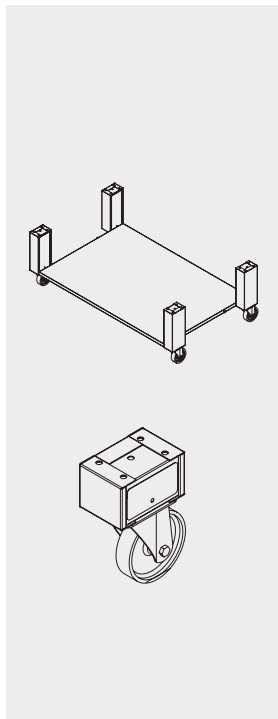

SOPORTE / SUPPORT	
Código / Code	Descripción / Description
1124493001	SOPORTE E-350/13 (Altura Patas 350 mm+ Ruedas 200 mm) SUPPORT E-350/13 (Hauteur pieds 350 mm+ Roues 200 mm)
1124493000	SOPORTE E-435/13 (Altura Patas 435 mm+ Ruedas 200 mm) SUPPORT E-435/13 (Hauteur des pattes 435 mm + Roues 200 mm) Hasta 3 módulos / Max. 3 modules
1124494000	SOPORTE E-530/13 (Altura Patas 530 mm+ Ruedas 200 mm) SUPPORT E-530/13 (Hauteur des pattes 530 mm + Roues 200 mm) Hasta 2 módulos / Max. 2 modules
1124495000	SOPORTE E-630/13 (Altura Patas 630 mm+ Ruedas 200 mm) SUPPORT E-630/13 (Hauteur des pattes 630 mm + Roues 200 mm) Hasta 2 módulos / Max. 2 modules
1124496000	SOPORTE E-730/13 (Altura Patas 730 mm+ Ruedas 200 mm) SUPPORT E-730/13 (Hauteur des pattes 730 mm + Roues 200 mm) Hasta 2 módulos / Max. 2 modules
1124491000	SOPORTE MODULAR 100 (Patas 100 mm+ Ruedas 200 mm) SUPPORT MODULAR 100 (Pattes 100 mm + Roues 200 mm) Hasta 4 módulos / Max. 4 modules
1124492000	SOPORTE MODULAR 200 (Patas 200 mm+ Ruedas 200 mm) SUPPORT MODULAR 200 (Pattes 200 mm + Roues 200 mm) Hasta 4 módulos / Max. 4 modules

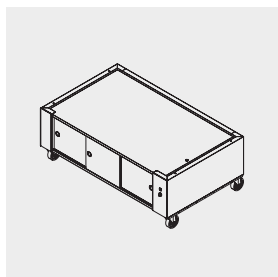

ESTUFA / ÉTUVE	
Código / Code	Descripción / Description
1138017900	ESTUFA E/13 C/RUEDAS ÉTUVE E+H/13 WITH ROUES

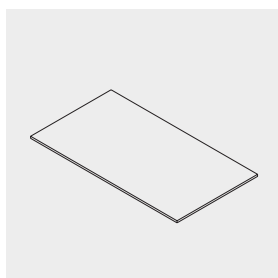

SOLERAS / SOLES	
Código / Code	Descripción / Description
1138013037	SOLERA CEMENTADA E/13 (JUEGO) SOLE CIMENTÉE E/13

El horno incluye: Manopla Cogedor E

Le four est livré avec : Gant thermique Crochet de retrait de plateau E

(*) Puede trabajar hasta 6 bandejas BH - 60x40 total

(**) Puede trabajar más de 8 bandejas BH - 60x40 total

(*) Peut travailler avec un maximum de 6 plateaux BH-60x40

(**) Peut travailler avec un maximum de 8 plateaux BH-60x40

Modular EMD

eléctrico / électrique

Características técnicas / Caractéristiques techniques



TIPO / TYPE	Kw	Kcal/h	Fases Phases	V	A	Hz	Volumen / Volume dm ³
MODULO EMD-20 MODULE EMD-20	9,1	7.900	3N~	230/400	25,1 / 13,7	50 / 60	214
MODULO EMD-20+V MODULE EMD-20+V	11,6	7.900	3N~	230/400	25,1 / 13,7	50 / 60	214
ESTUFA EMD+H ÉTUVE EMD+H	2,2	1800	1N~	230	10	50 / 60	3.360

Dimensiones / Dimensions

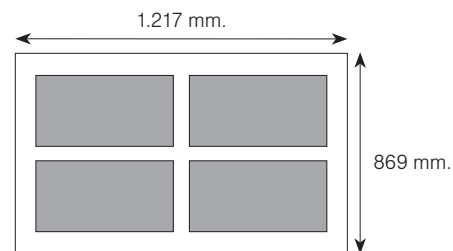
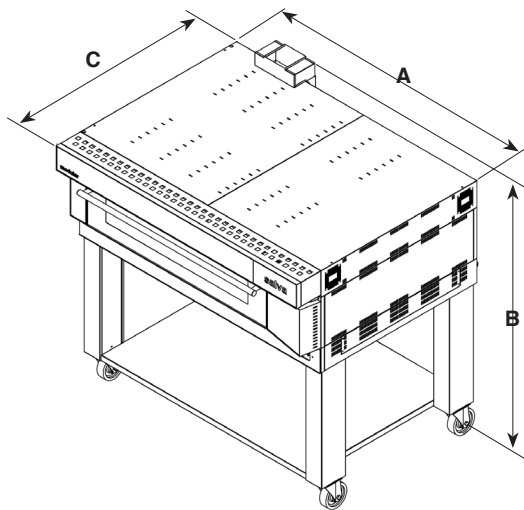

60 X 40

1,06 m²

Módulo Pastelero
Module pâtisserie

EMD	A mm	B mm	C mm	Peso / Poids Kg	Capacidad / Capacité
MODULO EMD-20 MODULE EMD-20	1.717	315	1.273	199	4 (60 X 40)
MODULO EMD-20 CON VAPOR MODULE EMD-20 AVEC VAPEUR	1.717	315	1.273	270	4 (60 X 40)
ESTUFA EMD+H ÉTUVE EMD+H	1.717	704	1.124	139	3 (60 X 40) X 5 Alturas / Niveaux
BASE EMD BASE EMD	1.717	150	1.124	73	-
ENCIMERA EMD DESSUS EMD	1.717	165	1.288	50	-

(*) El fondo se debe aumentar en 23 mm. debido a los tubos de desagüe.

(*) Le fond doit être augmenté de 23 mm en raison des tuyaux d'écoulement.

Modular EMD

eléctrico / électrique

Accesorios / Accessoires

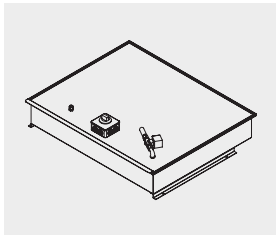

CONDENSADOR DE VAHOS / CONDENSEUR DE BUÉES	
Código / Code	Descripción / Description
1124405100	CONDENSADOR VAHOS CV-E/13 (*) CONDENSEUR DE BUÉES CV-E/13 (*)
1144405100	CONDENSADOR VAHOS CV-NXD/13 (**) CONDENSEUR DE BUÉES CV-NXD/13 (**)

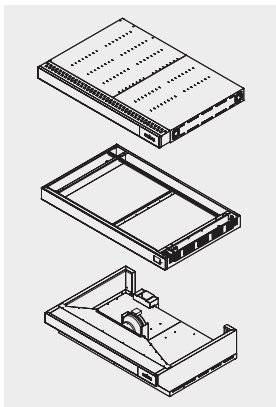

BASE/ENCIMERA / BASE/DESSUS	
Código / Code	Descripción / Description
1138166900	BASE/ENCIMERA EMD/13 BASE/DESSUS EMD/13
1138176900	BASE/ENCIMERA EMD+V/13 BASE/DESSUS EMD+V/13
1138176911	BASE/ENCIMERA EMD+V/13 CON EXTRACTOR BASE/DESSUS EMD+V/13 AVEC EXTRACTEUR
1138176920	BASE/ENCIMERA EMD/13 C/CVA BASE/DESSUS EMD/13 C/CVA

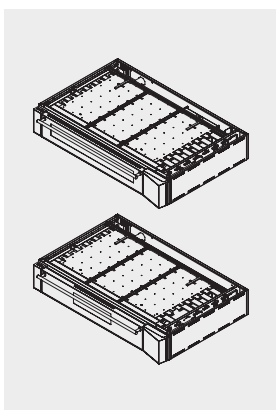

MODULO / MODULE	
Código / Code	Descripción / Description
1138161900	MODULO EMD-20/13 ADVANCE Puerta Pastelera MODULE EMD-20/13 ADVANCE Porte pâtissière
1128661900	MODULO EMD-20/21 STC Puerta Pastelera MODULE EMD-20/21 STC Porte pâtissière
1138171900	MODULO EMD-20/13 VAPOR ADVANCE Puerta Pastelera MODULE EMD-20/13 VAPEUR ADVANCE Porte pâtissière
1128671900	MODULO EMD-20/21 VAPOR STC Puerta Pastelera MODULE EMD-20/21 VAPEUR STC Porte pâtissière

El horno incluye: Manopla Cogedor E

Le four est livré avec : Gant thermique Crochet de retrait de plateau E

(*) Puede trabajar hasta 6 bandejas BH - 60x40 total

(**) Puede trabajar más de 8 bandejas BH - 60x40 total

(*) Peut travailler avec un maximum de 6 plateaux BH-60x40

(**) Peut travailler avec un maximum de 8 plateaux BH-60x40

Modular EMD

eléctrico / électrique

Accesorios / Accessoires

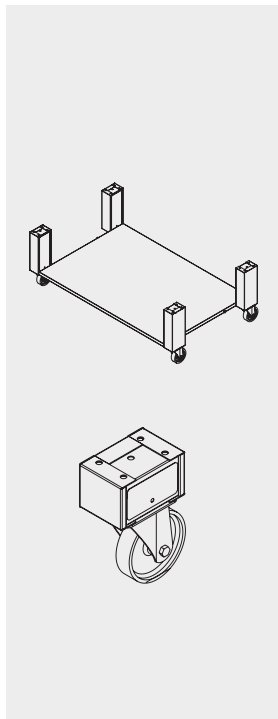

SOPORTE / SUPPORT	
Código / Code	Descripción / Description
1174493001	SOPORTE EMD-350/13 (Altura Patas 350 mm+ Ruedas 200 mm) SUPPORT EMD-350/13 (Hauteur des pattes 435 mm + Roues 200 mm) Hasta 3 módulos / Max. 3 modules
1174493000	SOPORTE EMD-435/13 (Altura Patas 435 mm+ Ruedas 200 mm) SUPPORT EMD-435/13 (Hauteur des pattes 435 mm + Roues 200 mm) Hasta 3 módulos / Max. 3 modules
1174494000	SOPORTE EMD-530/13 (Altura Patas 530 mm+ Ruedas 200 mm) SUPPORT EMD-530/13 (Hauteur des pattes 530 mm + Roues 200 mm) Hasta 2 módulos / Max. 2 modules
1174495000	SOPORTE EMD-630/13 (Altura Patas 630 mm+ Ruedas 200 mm) SUPPORT EMD-630/13 (Hauteur des pattes 630 mm + Roues 200 mm) Hasta 2 módulos / Max. 2 modules
1174496000	SOPORTE EMD-730/13 (Altura Patas 730 mm+ Ruedas 200 mm) SUPPORT EMD-730/13 (Hauteur des pattes 730 mm + Roues 200 mm) Hasta 2 módulos / Max. 2 modules
1124491000	SOPORTE MODULAR 100 (Patas 100 mm+ Ruedas 200 mm) SUPPORT MODULAR 100 (Pattes 100 mm + Roues 200 mm) Hasta 4 módulos / Max. 4 modules
1124492000	SOPORTE MODULAR 200 (Patas 200 mm+ Ruedas 200 mm) SUPPORT MODULAR 200 (Pattes 200 mm+ Roues 200 mm) Hasta 4 módulos / Max. 4 modules

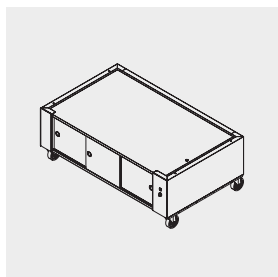

ESTUFA / ÉTUVE	
Código / Code	Descripción / Description
1138167900	ESTUFA EMD+H/13 C/RUEDAS ÉTUVE EMD+H/13 WITH ROUES

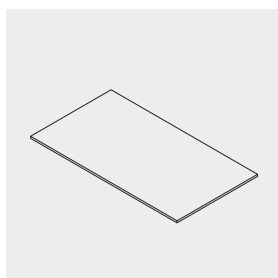

SOLERAS / SOLES	
Código / Code	Descripción / Description
1138163006	SOLERA CEMENTADA EMD/13 JUEGO SOLE CIMENTÉE EMD/13 JEU

El horno incluye: Manopla Cogedor E

Le four est livré avec : Gant thermique Crochet de retrait de plateau E

(*) Puede trabajar hasta 6 bandejas BH - 60x40 total

(**) Puede trabajar más de 8 bandejas BH - 60x40 total

(*) Peut travailler avec un maximum de 6 plateaux BH-60x40

(**) Peut travailler avec un maximum de 8 plateaux BH-60x40

Modular ED

eléctrico / électrique

Características técnicas / Caractéristiques techniques



TIPO / TYPE	Kw	Kcal/h	Fases Phases	V	A	Hz	Volumen / Volume dm ³
MODULO ED-20 MODULE ED-20	13	11.300	3N~	400	19,3	50/60	312
MODULO ED-20+V MODULE ED-20+V	15,5	11.300	3N~	400	22,9	50/60	312
MODULO EDP-20+V MODULE EDP-20+V	15,5	11.300	3N~	400	22,9	50/60	312
MODULO ED-30 MODULE ED-30	16,3	14.100	3N~	400	21,1	50/60	468
MODULO ED-30+V MODULE ED-30+V	18,8	14.100	3N~	400	27,8	50/60	468

Dimensiones / Dimensions

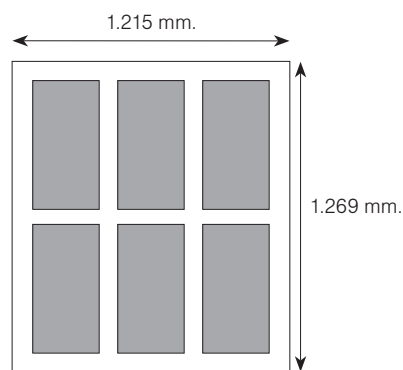
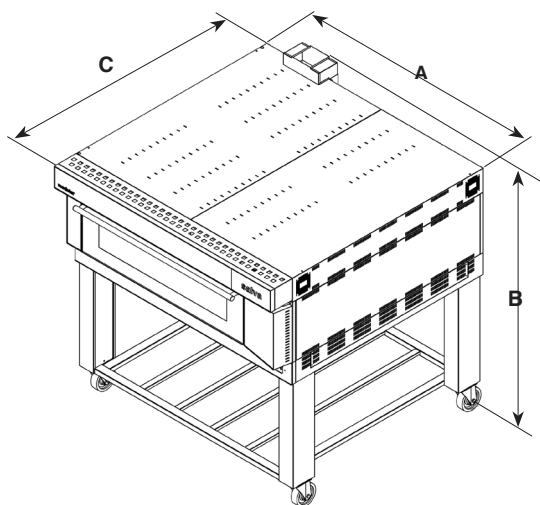

60 x 40
1,54 m²

Módulo Pastelero
Module Pâtissier

ED	A mm	B mm	C mm	Peso / Poids Kg	Capacidad / Capacité
MODULO ED-20 MODULE ED-20	1.717	315	1.673	260	6 (60 X 40)
MODULO ED-20 CON VAPOR / EDP-20 CON VAPOR MODULE ED-20+ VAPEUR / EDP-20 + VAPEUR	1.717	315	1.673 (*)	340	6 (60 X 40)
MODULO ED-30 MODULE ED-30	1.717	415	1.673	297	6 (60 X 40)
MODULO ED-30 CON VAPOR MODULE ED-30 + VAPEUR	1.717	415	1.673 (*)	375	6 (60 X 40)
BASE ED BASE ED	1.717	150	1.524	95	-
ENCIMERA ED DESSUS ED	1.717	165	1.688	65	-

(*) El fondo se debe aumentar en 23 mm. debido a los tubos de desagüe.

(*) Le fond doit être augmenté de 23 mm en raison des tuyaux d'écoulement.

Modular ED

eléctrico / électrique

Accesorios / Accessoires

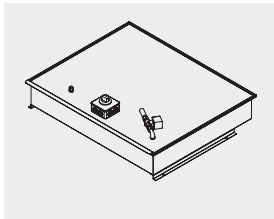

CONDENSADOR DE VAHOS / CONDENSEUR DE BUÉES

Código / Code	Descripción / Description
1124405100	CONDENSADOR VAHOS CV-E/13 (*) CONDENSEUR DE BUÉES CV-E/13 (*)
1144405100	CONDENSADOR VAHOS CV-NXD/13 (**) CONDENSEUR DE BUÉES CV-NXD/13 (**)

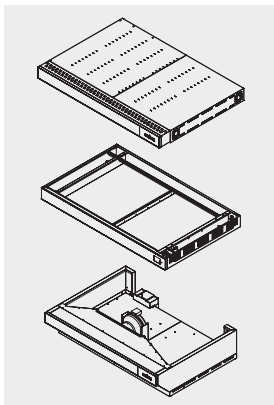

BASE/ENCIMERA / BASE/DESSUS

Código / Code	Descripción / Description
1138076900	BASE/ENCIMERA ED/13 BASE/DESSUS ED/13
1138086900	BASE/ENCIMERA ED+V/13 BASE/DESSUS ED+V/13
1138076911	BASE/ENCIMERA ED+V/13 EXTRACTOR BASE/DESSUS ED+V/13 AVEC EXTRACTEUR
1138076920	BASE/ENCIMERA ED/13 C/CVA BASE/DESSUS ED/13 C/CVA

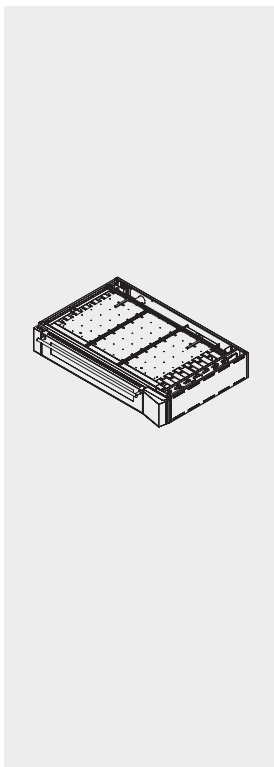

MODULO / MODULE

Código / Code	Descripción / Description
1138071900	MODULO ED-20/13 400V ADVANCE Puerta Pastelera MODULE ED-20/13 400V ADVANCE Porte pâtissière
1128571900	MODULO ED-20/21 400V STC Puerta Pastelera MODULE ED-20/21 400V STC Porte pâtissière
1138081900	MODULO ED-20/13 VAPOR 400V ADVANCE Puerta Pastelera MODULE ED-20/13 VAPEUR 400V ADVANCE Porte pâtissière
1128581900	MODULO ED-20/21 VAPOR 400V STC Puerta Pastelera MODULE ED-20/21 VAPEUR 400V STC Porte pâtissière
1138091900	MODULO EDP-20/13 VAPOR 400V ADVANCE Puerta Panadera MODULE EDP-20/13 VAPEUR 400V ADVANCE Porte boulangère
1128591900	MODULO EDP-20/21 VAPOR 400V STC Puerta Panadera MODULE EDP-20/21 VAPEUR 400V STC Porte boulangère
1138101900	MODULO ED-30/13 400V ADVANCE Puerta Pastelera MODULE ED-30/13 400V ADVANCE Porte pâtissière
1128601900	MODULO ED-30/21 400V STC Puerta Pastelera MODULE ED-30/21 400V STC Porte pâtissière
1138111900	MODULO ED-30/13 VAPOR 400V ADVANCE Puerta Pastelera MODULE ED-30/13 VAPEUR 400V ADVANCE Porte pâtissière
1128611900	MODULO ED-30/21 VAPOR 400V STC Puerta Pastelera MODULE ED-30/21 VAPEUR 400V STC Porte pâtissière

El horno incluye: Manopla Cogedor E

Le four est livré avec : Gant thermique Crochet de retrait de plateau E

(*) Puede trabajar hasta 6 bandejas BH - 60x40 total

(**) Puede trabajar más de 8 bandejas BH - 60x40 total

(*) Peut travailler avec un maximum de 6 plateaux BH-60x40

(**) Peut travailler avec un maximum de 8 plateaux BH-60x40

Modular ED

eléctrico / électrique

Accesorios / Accessoires

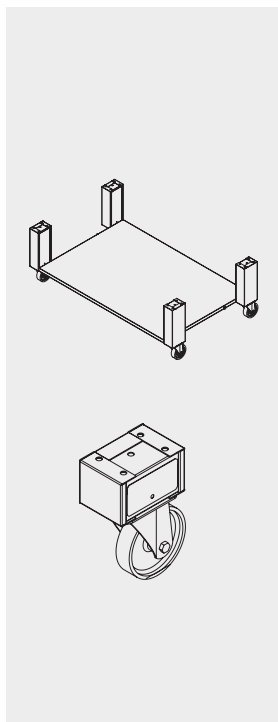

SOPORTE / SUPPORT	
Código / Code	Descripción / Description
1134493001	SOPORTE ED-350/13 (Altura Patas 350 mm+ Ruedas 200 mm) SUPPORT ED-350/13 (Hauteur des pattes 350 mm+ Roues 200 mm) Hasta 3 módulos / Max. 3 modules
1134493000	SOPORTE ED-435/13 (Altura Patas 435 mm+ Ruedas 200 mm) SUPPORT ED-435/13 (Hauteur des pattes 435 mm + Roues 200 mm) Hasta 3 módulos / Max. 3 modules
1134494000	SOPORTE ED-530/13 (Altura Patas 530 mm+ Ruedas 200 mm) SUPPORT ED-530/13 (Hauteur des pattes 530 mm + Roues 200 mm) Hasta 2 módulos / Max. 2 modules
1134495000	SOPORTE ED-630/13 (Altura Patas 630 mm+ Ruedas 200 mm) SUPPORT ED-630/13 (Hauteur des pattes 630 mm + Roues 200 mm) Hasta 2 módulos / Max. 2 modules
1134496000	SOPORTE ED-730/13 (Altura Patas 730 mm+ Ruedas 200 mm) SUPPORT ED-730/13 (Hauteur des pattes 730 mm + Roues 200 mm) Hasta 2 módulos / Max. 2 modules
1124491000	SOPORTE MODULAR 100 (Patas 100 mm+ Ruedas 200 mm) SUPPORT MODULAR 100 (Pattes 100 mm + Roues 200 mm) Hasta 4 módulos / Max. 4 modules
1124492000	SOPORTE MODULAR 200 (Patas 200 mm+ Ruedas 200 mm) SUPPORT MODULAR 200 (Pattes 200 mm + Roues 200 mm) Hasta 4 módulos / Max. 4 modules

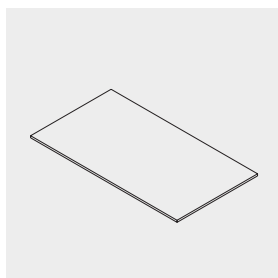

SOLERAS / SOLES	
Código / Code	Descripción / Description
1138073010	SOLERA CEMENTADA ED/13 JUEGO SOLE CIMENTÉE ED/13

El horno incluye: Manopla Cogedor E
Le four est livré avec : Gant thermique Crochet de retrait de plateau E

- (*) Puede trabajar hasta 6 bandejas BH - 60x40 total
- (**) Puede trabajar más de 8 bandejas BH - 60x40 total
- (*) Peut travailler avec un maximum de 6 plateaux BH-60x40
- (**) Peut travailler avec un maximum de 8 plateaux BH-60x40

Modular NXM

eléctrico / électrique

Características técnicas / Caractéristiques techniques



TIPO / TYPE	Kw	Kcal/h	Fases Phases	V	A	Hz	Volumen / Volume dm ³
MODULO NXM-20 MODULE NXM-20	6,6	5.700	3N~	230/400	18,3 / 9,9	50/60	176
MODULO NXM-20 +V MODULE NXM-20 +V	8	5.700	3N~	230/400	18,3 / 9,9	50/60	176
MODULO NXM-30 MODULE NXM-30	8,2	7.100	3N~	230/400	22,8 / 12,4	50/60	176
MODULO NXM-30 +V MODULE NXM-30 +V	9,6	7.100	3N~	230/400	22,8 / 12,4	50/60	176
MODULO NXMP-20 +V MODULE NXMP-20 +V	8	5.700	3N~	230/400	18,3 / 9,9	50/60	158
ESTUFA NXM+H ÉTUVE NXM+H	1,1	900	1N~	230	5	50/60	2.359

Dimensiones / Dimensions

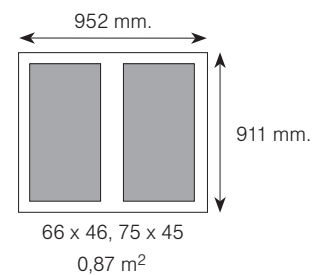
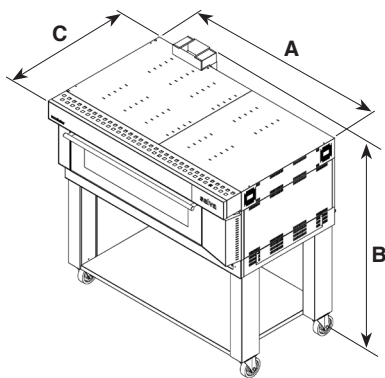

Módulo Pastelero
Module Boulanger

NXM	A mm	B mm	C mm	Peso / Poids Kg	Capacidad / Capacité
MODULO NXM-20 MODULE NXM-20	1.452	315	1.316	170	2 (76 X 46)
MODULO NXM-20 CON VAPOR MODULE NXM-20 AVEC VAPEUR	1.452	315	1.316 (*)	220	2 (76 X 46)
MODULO NXM-30 MODULE NXM-30	1.452	415	1.316	203	2 (76 X 46)
MODULO NXM-30 +V MODULE NXM-30 +V	1.452	415	1.316	251	2 (76 X 46)
MODULO NXMP-20 +V MODULE NXMP-20 +V	1.452	315	1.364	225	2 (76 X 46)
ESTUFA NXM+H ÉTUVE NXM+H	1.452	704	1.167	118	2 (76 X 46) X 5 Alturas / Niveaux
BASE NXM BASE NXM	1.452	150	1.167	60	-
ENCIMERA NXM DESSUS NXM	1.452	165	1.331	43	-

(*) El fondo se debe aumentar en 23 mm. debido a los tubos de desagüe.

(*) Le fond doit être augmenté de 23 mm en raison des tuyaux d'écoulement.

Modular NXM

eléctrico / électrique

Accesorios / Accessoires

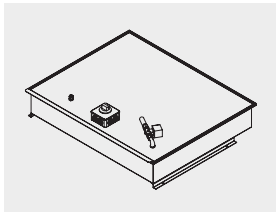

CONDENSADOR DE VAHOS / CONDENSEUR DE BUÉES	
Código / Code	Descripción / Description
1124405100	CONDENSADOR VAHOS CV-E/13 (*) CONDENSEUR DE BUÉES CV-E/13 (*)
1144405100	CONDENSADOR VAHOS CV-NXD/13 (**) CONDENSEUR DE BUÉES CV-NXD/13 (**)

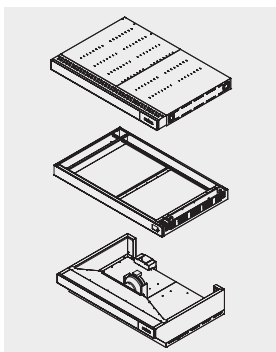

BASE/ENCIMERA / BASE/DESSUS	
Código / Code	Descripción / Description
1138226900	BASE/ENCIMERA NXM/13 BASE/DESSUS NXM/13
1138236900	BASE/ENCIMERA NXM+V/13 BASE/DESSUS NXM+V/13
1138226911	BASE/ENCIMERA NXM+V/13 CON EXTRACTOR BASE/DESSUS NXM+V/13 AVEC EXTRACTEUR
1138226920	BASE/ENCIMERA NXM/13 C/CVA BASE/DESSUS NXM/13 C/CVA

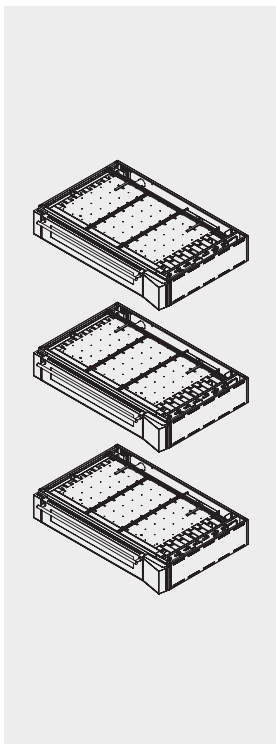

MODULO / MODULE	
Código / Code	Descripción / Description
1138221900	MODULO NXM-20/13 ADVANCE Puerta Pastelera MODULE NXM-20/13 ADVANCE Porte pâtisserie
1128721900	MODULO NXM-20/21 STC Puerta Pastelera MODULE NXM-20/21 STC Porte pâtisserie
1138231900	MODULO NXM-20/13 VAPOR ADVANCE Puerta Pastelera MODULE NXM-20/13 VAPEUR ADVANCE Porte pâtisserie
1128731900	MODULO NXM-20/21 VAPOR STC Puerta Pastelera MODULE NXM-20/21 VAPEUR STC Porte pâtisserie
1138371900	MODULO NXMP-20/13 VAPOR ADVANCE Puerta Panadera MODULE NXMP-20/13 VAPEUR ADVANCE Porte boulangère
1128871900	MODULO NXM-20/21 VAPOR STC Puerta Panadera MODULE NXM-20/21 VAPEUR STC Porte boulangère
1138401900	MODULO NXM-30/13 ADVANCE Puerta Pastelera MODULE NXM-30/13 ADVANCE Porte pâtisserie
1128901900	MODULO NXM-30/21 STC Puerta Pastelera MODULE NXM-30/21 STC Porte pâtisserie
1138411900	MODULO NXM-30/13 VAPOR ADVANCE Puerta Pastelera MODULE NXM-30/13 VAPEUR ADVANCE Porte pâtisserie
1128911900	MODULO NXM-30/21 VAPOR STC Puerta Pastelera MODULE NXM-30/21 VAPEUR STC Porte pâtisserie

El horno incluye: Manopla Cogedor E

Le four est livré avec : Gant thermique Crochet de retrait de plateau E

(*) Puede trabajar hasta 6 bandejas BH - 60x40 total

(**) Puede trabajar más de 8 bandejas BH - 60x40 total

(*) Peut travailler avec un maximum de 6 plateaux BH-60x40

(**) Peut travailler avec un maximum de 8 plateaux BH-60x40

Modular NXM

eléctrico / électrique

Accesorios / Accessoires

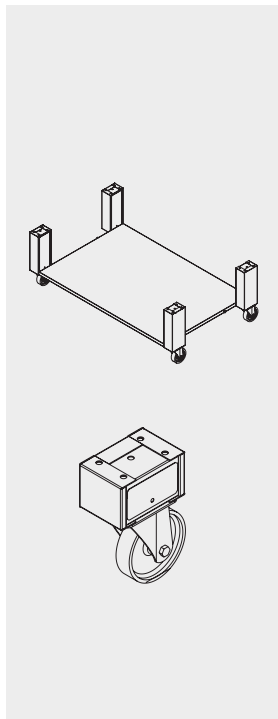

SOPORTE / TRAY SUPPORT	
Código / Code	Descripción / Description
1114493001	SOPORTE EM-350/13 (Altura Patas 350 mm+ Ruedas 200 mm) SUPPORT EM-350/13 (Hauteur des pattes 350 mm+ Roues 200 mm) Hasta 3 módulos / Max. 3 modules
1138228004	SOPORTE NXM-435/13 (Altura Patas 435 mm+ Ruedas 200 mm) SUPPORT NXM-435/13 (Hauteur des pattes 435 mm + Roues 200 mm) Hasta 3 módulos / Max. 3 modules
1138228005	SOPORTE NXM-530/13 (Altura Patas 530 mm+ Ruedas 200 mm) SUPPORT NXM-530/13 (Hauteur des pattes 530 mm + Roues 200 mm) Hasta 2 módulos / Max. 2 modules
1138228006	SOPORTE NXM-630/13 (Altura Patas 630 mm+ Ruedas 200 mm) SUPPORT NXM-630/13 (Hauteur des pattes 630 mm + Roues 200 mm) Hasta 2 módulos / Max. 2 modules
1138228007	SOPORTE NXM-730/13 (Altura Patas 730 mm+ Ruedas 200 mm) SUPPORT NXM-730/13 (Hauteur des pattes 730 mm + Roues 200 mm) Hasta 2 módulos / Max. 2 modules
1124491000	SOPORTE MODULAR 100 (Patas 100 mm+ Ruedas 200 mm) SUPPORT MODULAR 100 (Pattes 100 mm + Roues 200 mm) Hasta 4 módulos / Max. 4 modules
1124492000	SOPORTE MODULAR 200 (Patas 200 mm+ Ruedas 200 mm) SUPPORT MODULAR 200 (Pattes 200 mm + Roues 200 mm) Hasta 4 módulos / Max. 4 modules

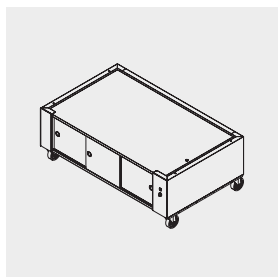

ESTUFA / ÉTUVE	
Código / Code	Descripción / Description
1138227900	ESTUFA NXM/13 C/RUEDAS ÉTUVE NXM/13 WITH ROUES

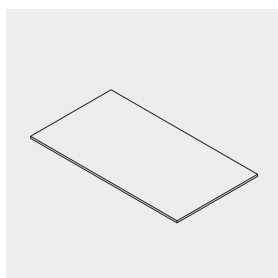

SOLERAS / SOLES	
Código / Code	Descripción / Description
1138223001	SOLERA CEMENTADA NXM/13 JUEGO SOLE CIMENTÉE NXM/13

El horno incluye: Manopla Cogedor E

Le four est livré avec : Gant thermique Crochet de retrait de plateau E

(*) Puede trabajar hasta 6 bandejas BH - 60x40 total

(**) Puede trabajar más de 8 bandejas BH - 60x40 total

(*) Peut travailler avec un maximum de 6 plateaux BH-60x40

(**) Peut travailler avec un maximum de 8 plateaux BH-60x40

Modular NXE

eléctrico / électrique

Características técnicas / Caractéristiques techniques



TIPO / TYPE	Kw	Kcal/h	Fases Phases	V	A	Hz	Volumen / Volume dm ³
MODULO NXE-20 MODULE NXE-20	9,4	8.100	3N~	230/ 400	25,9 / 14,9	50/60	234
MODULO NXE-20 +V MODULE NXE-20 +V	10,8	8.100	3N~	230/400	29,4 / 16,9	50/60	234
MODULO NXEP-20 +V MODULE NXEP-20 +V	10,8	8.100	3N~	230/ 400	29,4 / 16,9	50/60	234
MODULO NXE-30 MODULE NXE-30	12,3	10.600	3N~	400	18,6	50/60	390
MODULO NXE-30 +V MODULE NXE-30 +V	13,7	10.600	3N~	400	20,6	50/60	390
ESTUFA NXE+H ÉTUVE NXE+H	2,2	1800	1N~	230	10	50 / 60	3.542

Dimensiones / Dimensions

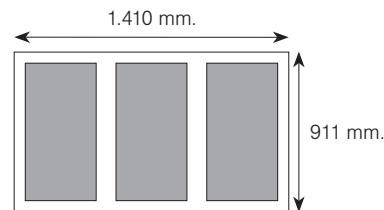
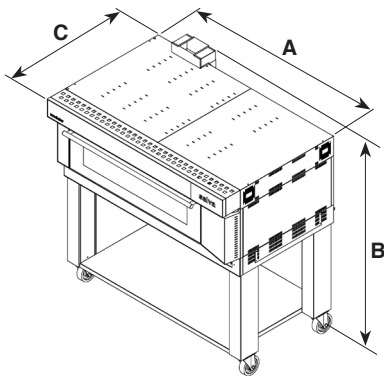

66 x 46, 75 x 45
1,28 m²

Módulo Pastelero
Module Boulanger

NXE / NXEP	A mm	B mm	C mm	Peso / Poids Kg	Capacidad / Capacité
MODULO NXE-20 MODULE NXE-20	1.912	315	1.316	229	3 (76 X 46)
MODULO NXE-20 CON VAPOR MODULE NXE-20 AVEC VAPEUR	1.912	315	1.316 (*)	284	3 (76 X 46)
MODULO VAPOR NXEP-20 MODULE VAPEUR NXEP-20	1.912	315	1.364 (*)	293	3 (76 X 46)
MODULO NXE-30 MODULE NXE-30	1.912	415	1.316	276	3 (76 X 46)
MODULO NXE-30 VAPOR MODULE NXE-30 AVEC VAPEUR	1.912	415	1.316	323	3 (76 X 46)
ESTUFA NXE+H ÉTUVE NXE+H	1.912	704	1.167	150	3 (76 X 46) X 5 Alturas / Niveaux
BASE NXE BASE NXE	1.912	150	1.167	83	-
ENCIMERA NXE/NXEP DESSUS NXE/NXEP	1.912	165	1.331	57	-

(*) El fondo se debe aumentar en 23 mm. debido a los tubos de desagüe.

(*) Le fond doit être augmenté de 23 mm en raison des tuyaux d'écoulement.

Modular NXE

eléctrico / électrique

Accesorios / Accessoires

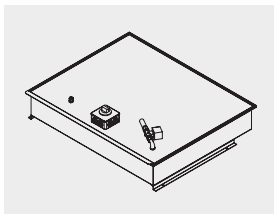

CONDENSADOR DE VAHOS / CONDENSEUR DE BUÉES	
Código / Code	Descripción / Description
1124405100	CONDENSADOR VAHOS CV-E/13 (*) CONDENSEUR DE BUÉES CV-E/13 (*)
1144405100	CONDENSADOR VAHOS CV-NXD/13 (**) CONDENSEUR DE BUÉES CV-NXD/13 (**)

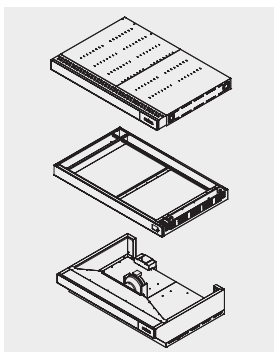

BASE/ENCIMERA / BASE/DESSUS	
Código / Code	Descripción / Description
1138296900	BASE/ENCIMERA NXEP/13 BASE/DESSUS NXEP+ 13
1138286900	BASE/ENCIMERA NXEP+V/13 BASE/DESSUS NXEP+V/13
1138286912	BASE/ENCIMERA NXEP+V/13 CON EXTRACTOR BASE/DESSUS NXEP+V/13 AVEC EXTRACTEUR
1138286920	BASE/ENCIMERA NXEP/13 C/CVA BASE/DESSUS NXEP/13 C/CVA

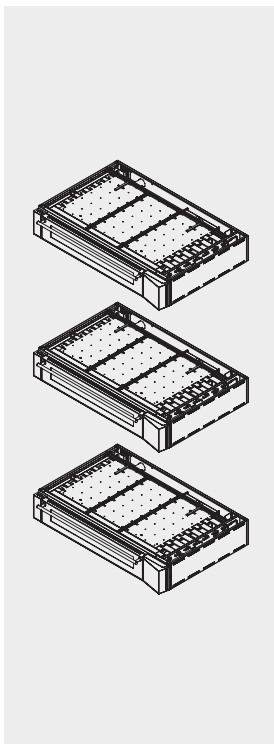

MODULO / MODULE	
Código / Code	Descripción / Description
1138191900	MODULO NXE-20/13 ADVANCE Puerta Pastelera MODULE NXE-20/13 ADVANCE Porte pâtissière
1128691900	MODULO NXE-20/21 STC Puerta Pastelera MODULE NXE-20/21 STC Porte pâtissière
1138201900	MODULO NXE-20/13 VAPOR ADVANCE Puerta Pastelera MODULE NXE-20/13 VAPEUR ADVANCE Porte pâtissière
1128701900	MODULO NXE-20/21 VAPOR STC Puerta Pastelera MODULE NXE-20/21 VAPEUR STC Porte pâtissière
1138291900	MODULO NXEP-20/13 VAPOR ADVANCE Puerta Panadera MODULE NXEP-20/13 VAPEUR ADVANCE Porte boulangère
1128791900	MODULO NXEP-20/21 VAPOR STC Puerta Panadera MODULE NXEP-20/21 VAPEUR STC Porte boulangère
1138351900	MODULO NXE-30/13 ADVANCE 400V MODULE NXE-30/13 ADVANCE 400V
1128851900	MODULO NXE-30/21 400V STC MODULE NXE-30/21 400V STC
1138361900	MODULO NXE-30/13 VAPOR ADVANCE 400V MODULE NXE-30/13 VAPEUR ADVANCE 400V
1128861900	MODULO NXE-30/21 VAPOR 400V STC MODULE NXE-30/21 VAPEUR 400V STC

El horno incluye: Manopla Cogedor E

Le four est livré avec : Gant thermique Crochet de retrait de plateau E

(*) Puede trabajar hasta 6 bandejas BH - 60x40 total

(**) Puede trabajar más de 8 bandejas BH - 60x40 total

(*) Peut travailler avec un maximum de 6 plateaux BH-60x40

(**) Peut travailler avec un maximum de 8 plateaux BH-60x40

Modular NXE

eléctrico / électrique

Accesorios / Accessoires

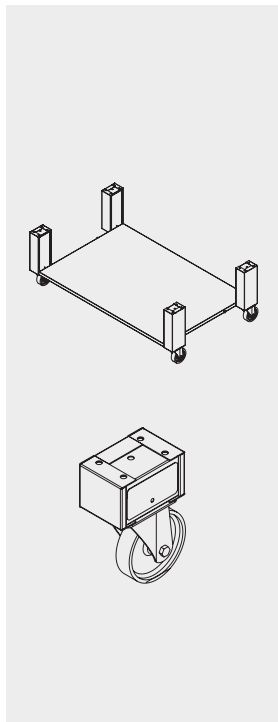

SOPORTE / TRAY SUPPORT	
Código / Code	Descripción / Description
1138198003	SOPORTE NXE-350/13 (Altura Patas 350 mm+ Ruedas 200 mm) SUPPORT NXE-350/13 (Hauteur des pattes 350 mm + Roues 200 mm) Hasta 3 módulos / Max. 3 modules
1138198007	SOPORTE NXE-435/13 (Altura Patas 435 mm+ Ruedas 200 mm) SUPPORT NXE-435/13 (Hauteur des pattes 435 mm + Roues 200 mm) Hasta 3 módulos / Max. 3 modules
1138198006	SOPORTE NXE-530/13 (Altura Patas 530 mm+ Ruedas 200 mm) SUPPORT NXE-530/13 (Hauteur des pattes 530 mm + Roues 200 mm) Hasta 2 módulos / Max. 2 modules
1138198008	SOPORTE NXE-630/13 (Altura Patas 630 mm+ Ruedas 200 mm) SUPPORT NXE-630/13 (Hauteur des pattes 630 mm + Roues 200 mm) Hasta 2 módulos / Max. 2 modules
1138198005	SOPORTE NXE-730/13 (Altura Patas 730 mm+ Ruedas 200 mm) SUPPORT NXE-730/13 (Hauteur des pattes 730 mm + Roues 200 mm) Hasta 2 módulos / Max. 2 modules
1124491000	SOPORTE MODULAR 100 (Patas 100 mm+ Ruedas 200 mm) SUPPORT MODULAR 100 (Pattes 100 mm + Roues 200 mm) Hasta 4 módulos / Max. 4 modules
1124492000	SOPORTE MODULAR 200 (Patas 200 mm+ Ruedas 200 mm) SUPPORT MODULAR 200 (Pattes 200 mm + Roues 200 mm) Hasta 4 módulos / Max. 4 modules

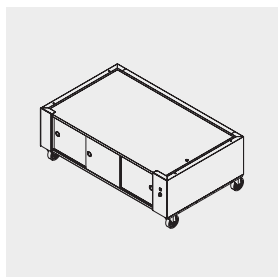

ESTUFA / ÉTUVE	
Código / Code	Descripción / Description
1138197900	ESTUFA NXE+H/13 C/RUEDAS ÉTUVE NXE+H/13 AVEC ROUES

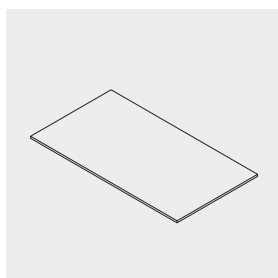

SOLERAS / SOLES	
Código / Code	Descripción / Description
1138193008	SOLERA CEMENTADA NXE/13 JUEGO SOLE CIMENTÉE NXE/13 JEU

El horno incluye: Manopla Cogedor E

Le four est livré avec : Gant thermique Crochet de retrait de plateau E

(*) Puede trabajar hasta 6 bandejas BH - 60x40 total

(**) Puede trabajar más de 8 bandejas BH - 60x40 total

(*) Peut travailler avec un maximum de 6 plateaux BH-60x40

(**) Peut travailler avec un maximum de 8 plateaux BH-60x40

Modular NXD

eléctrico / électrique

Características técnicas / Caractéristiques techniques



TIPO / TYPE	Kw	Kcal/h	Fases Phases	V	A	Hz	Volumen / Volume dm ³
MODULO NXD-20 +V MODULE NXD-20 +V	19,8	14.900	3N~	400	30	50/60	500
MODULO NXDP-20 +V MODULE NXDP-20 +V	19,8	14.900	3N~	400	30	50/60	500

Dimensiones / Dimensions

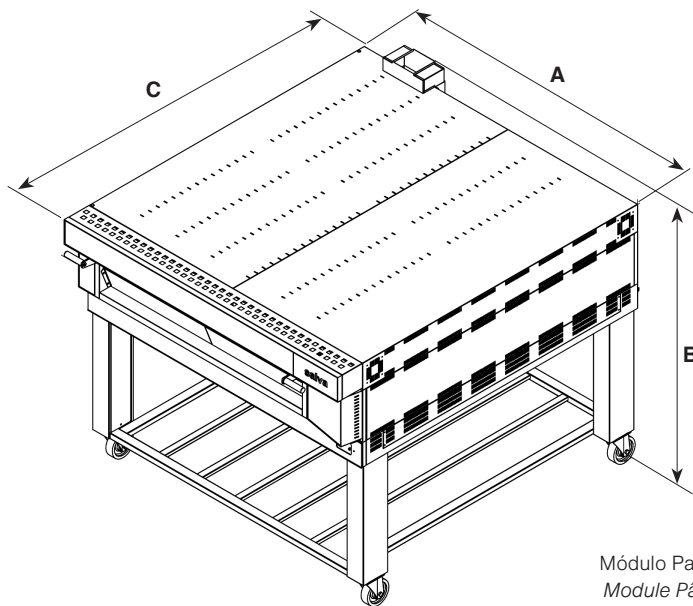

Módulo Pastelero
Module Pâtissier

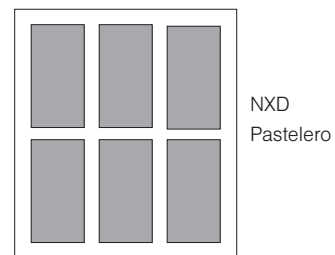

NXD
Pastelero

66 x 46, 75 x 45

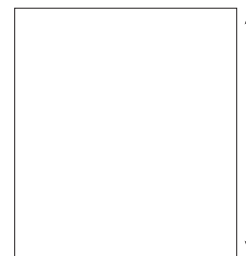

NXDP
Panadero
1.678 mm.

1.410 mm.
2,4 m²

NXD / NXDP	A mm	B mm	C mm	Peso / Poids Kg	Capacidad / Capacité
MODULO NXD-20 CON VAPOR MODULE NXD-20 AVEC VAPEUR	1.912	315	2.083 (*)	431	6 (76 X 46)
MODULO NXDP-20 VAPOR MODULE VAPEUR NXDP-20	1.912	315	2.131 (*)	441	6 (76 X 46)
BASE NXD BASE NXD	1.912	150	1.934	122	-
ENCIMERA NXDP DESSUS NXDP	1.912	165	2.098	86	-

(*) El fondo se debe aumentar en 23 mm. debido a los tubos de desagüe.

(*) Le fond doit être augmenté de 23 mm en raison des tuyaux d'écoulement.

Modular NXD

eléctrico / électrique

Accesorios / Accessoires

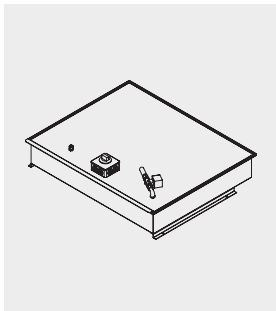

CONDENSADOR DE VAHOS / CONDENSEUR DE BUÉES	
Código / Code	Descripción / Description
1124405100	CONDENSADOR VAHOS CV-E/13 (*) CONDENSEUR DE BUÉES CV-E/13 (*)
1144405100	CONDENSADOR VAHOS CV-NXD/13 (**) CONDENSEUR DE BUÉES CV-NXD/13 (**)

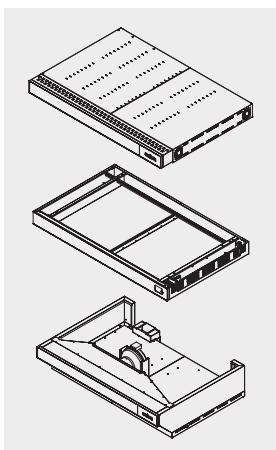

BASE/ENCIMERA / BASE/DESSUS	
Código / Code	Descripción / Description
1138326901	BASE/ENCIMERA NXDP/13 BASE/DESSUS NXDP/13
1138326900	BASE/ENCIMERA NXDP+V/13 BASE/DESSUS NXDP+V/13
1138326912	BASE/ENCIMERA NXDP+V/13 CON EXTRACTOR BASE/DESSUS NXDP+V/13 AVEC EXTRACTEUR
1138326920	BASE/ENCIMERA NXDP/13 C/CVA BASE/DESSUS NXDP/13 C/CVA

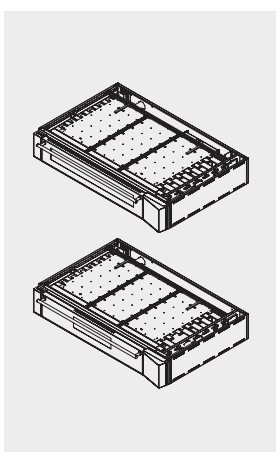

MODULO / MODULE	
Código / Code	Descripción / Description
1138261900	MODULO NXD-20/13 VAPOR 400V ADVANCE Puerta Pastelera MODULE NXD-20/13 VAPEUR 400V ADVANCE Porte pâtisserie
1128761900	MODULO NXD-20/21 VAPOR 400V STC Puerta Pastelera MODULE NXD-20/21 VAPEUR 400V STC Porte pâtisserie
1138321900	MODULO NXDP-20/13 VAPOR 400V ADVANCE Puerta Panadera MODULE NXDP-20/13 VAPEUR 400V ADVANCE Porte boulangère
1128821900	MODULO NXDP-20/21 VAPOR 400V STC Puerta Panadera MODULE NXDP-20/21 VAPEUR 400V STC Porte boulangère

El horno incluye: Manopla Cogedor E
Le four est livré avec : Gant thermique Crochet de retrait de plateau E

(*) Puede trabajar hasta 6 bandejas BH - 60x40 total
(**) Puede trabajar más de 8 bandejas BH - 60x40 total
(*) Peut travailler avec un maximum de 6 plateaux BH-60x40
(**) Peut travailler avec un maximum de 8 plateaux BH-60x40

Modular NXD

eléctrico / électrique

Accesorios / Accessoires

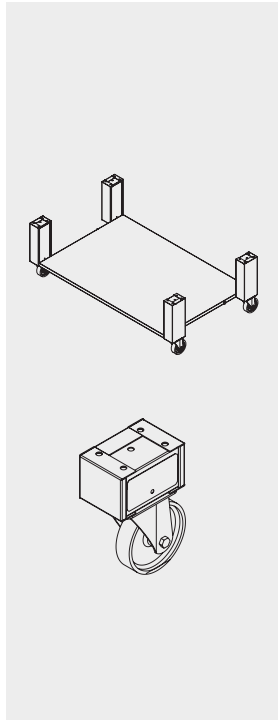

SOPORTE / SUPPORT	
Código / Code	Descripción / Description
1138268003	SOPORTE NXD-350/13 (Altura Patas 350 mm+ Ruedas 200 mm) SUPPORT NXD-350/13 (Hauteur des pattes 350 mm + Roues 200 mm) Hasta 3 módulos / Max. 3 modules
1138268004	SOPORTE NXD-435/13 (Altura Patas 435 mm+ Ruedas 200 mm) SUPPORT NXD-435/13 (Hauteur des pattes 435 mm + Roues 200 mm) Hasta 3 módulos / Max. 3 modules
1138268005	SOPORTE NXD-530/13 (Altura Patas 530mm+ Ruedas 200 mm) SUPPORT NXD-530/13 (Hauteur des pattes 530mm + Roues 200 mm) Hasta 2 módulos / Max. 2 modules
1138268006	SOPORTE NXD-630/13 (Altura Patas 630 mm+ Ruedas 200 mm) SUPPORT NXD-630/13 (Hauteur des pattes 630 mm + Roues 200 mm) Hasta 2 módulos / Max. 2 modules
1138268007	SOPORTE NXD-730/13 (Altura Patas 730 mm+ Ruedas 200 mm) SUPPORT NXD-730/13 (Hauteur des pattes 730 mm + Roues 200 mm) Hasta 2 módulos / Max. 2 modules
1124491000	SOPORTE MODULAR 100 (Patas 100 mm+ Ruedas 200 mm) SUPPORT MODULAR 100 (Pattes 100 mm + Roues 200 mm) Hasta 4 módulos /Max. 4 modules
1124492000	SOPORTE MODULAR 200 (Patas 200 mm+ Ruedas 200 mm) SUPPORT MODULAR 200 (Pattes 200 mm + Roues 200 mm) Hasta 4 módulos / Max. 4 modules

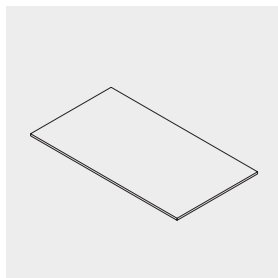

SOLERAS / SOLES	
Código / Code	Descripción / Description
1138263009	SOLERA CEMENTADA NXD/13 JUEGO SOLE CIMENTÉE NXD/13 JEU

El horno incluye: Manopla Cogedor E
Le four est livré avec : Gant thermique Crochet de retrait de plateau E

- (*) Puede trabajar hasta 6 bandejas BH - 60x40 total
- (**) Puede trabajar más de 8 bandejas BH - 60x40 total
- (*) Peut travailler avec un maximum de 6 plateaux BH-60x40
- (**) Peut travailler avec un maximum de 8 plateaux BH-60x40

Modular LXP

eléctrico / électrique

Características técnicas / Caractéristiques techniques

TIPO / TYPE	Kw	Kcal/h	Fases Phases	V	A	Hz	Volumen / Volume dm ³
MODULO LXP-20 +V MODULE LXP-20 +V	12,8	9.900	3N~	400	18,9	50 / 60	304

Dimensiones / Dimensions

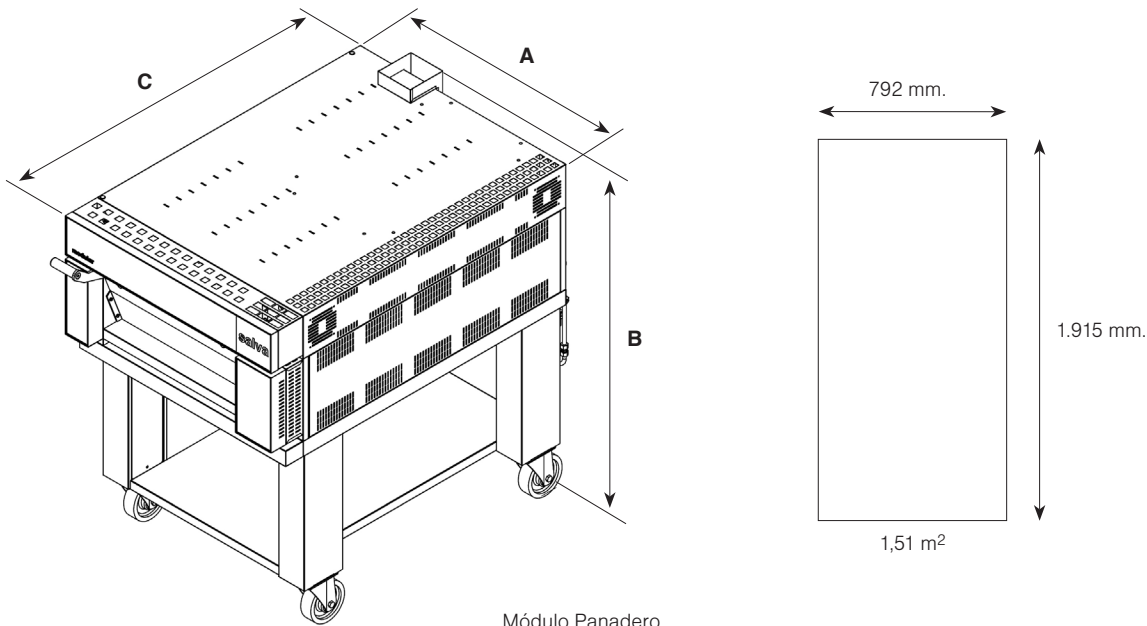

Módulo Panadero
Module Pâtissier

LXP	A mm	B mm	C mm	Peso / Poids Kg	Capacidad / Capacité
MODULO LXP-20 VAPOR MODULE LXP-20 VAPEUR	1.292	315	2.429 (*)	260	4 (76 X 46)
BASE LXP BASE LXP	1.292	150	2.154	70	-
ENCIMERA LXP DESSUS LXP	1.292	165	2.378	70	-

(*) El fondo se debe aumentar en 23 mm. debido a los tubos de desagüe.
(*) Le fond doit être augmenté de 23 mm en raison des tuyaux d'écoulement.

Modular LXP

eléctrico / électrique

Accesorios / Accessoires

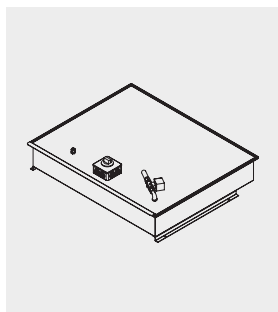

CONDENSADOR DE VAHOS / CONDENSEUR DE BUÉES	
Código / Code	Descripción / Description
1124405100	CONDENSADOR VAHOS CV-E/13 (*) CONDENSEUR DE BUÉES CV-E/13 (*)
1144405100	CONDENSADOR VAHOS CV-NXD/13 (**) CONDENSEUR DE BUÉES CV-NXD/13 (**)

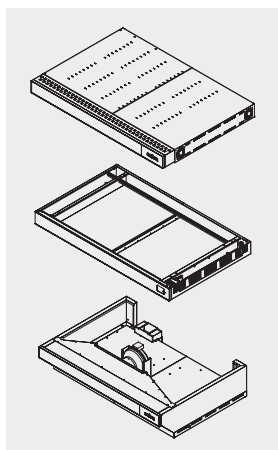

BASE/ENCIMERA / BASE/DESSUS	
Código / Code	Descripción / Description
1138386900	BASE/ENCIMERA LXP+V/13 BASE/DESSUS LXP+V/13
1138386921	BASE/ENCIMERA LXP+V/13 CON EXTRACTOR BASE/DESSUS LXP+V/13 AVEC EXTRACTEUR

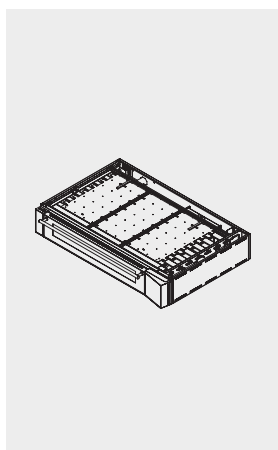

MODULO / MODULE	
Código / Code	Descripción / Description
1138381900	MODULO LXP-20/13 VAPOR ADVANCE Puerta Panadera MODULE LXP-20/13 VAPEUR ADVANCE Porte boulangère
1128881900	MODULO LXP-20/21 VAPOR 400V STC Puerta Panadera MODULE LXP-20/21 VAPEUR 400V STC Porte boulangère

El horno incluye: Manopla Cogedor E

Le four est livré avec : Gant thermique Crochet de retrait de plateau E

(*) Puede trabajar hasta 6 bandejas BH - 60x40 total

(**) Puede trabajar más de 8 bandejas BH - 60x40 total

(*) Peut travailler avec un maximum de 6 plateaux BH-60x40

(**) Peut travailler avec un maximum de 8 plateaux BH-60x40

Modular LXP

eléctrico / électrique

Accesorios / Accessoires

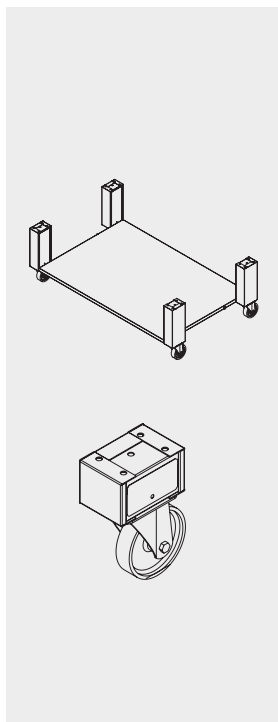

SOPORTE / SUPPORT	
Código / Code	Descripción / Description
1138388003	SOPORTE LXP-350/13 (Altura Patas 350 mm+ Ruedas 200 mm) SUPPORT LXP-350/13 (Height of legs 350 mm+ Castors 200 mm) Hasta 3 módulos / Max. 3 modules
1138388004	SOPORTE LXP-435/13 (Altura Patas 435 mm+ Ruedas 200 mm) SUPPORT LXP-435/13 (Hauteur des pattes 435 mm + Roues 200 mm) Hasta 3 módulos / Max. 3 modules
1138388005	SOPORTE LXP-530/13 (Altura Patas 530 mm+ Ruedas 200 mm) SUPPORT LXP-530/13 (Hauteur des pattes 530 mm + Roues 200 mm) Hasta 2 módulos / Max. 2 modules
1138388006	SOPORTE LXP-630/13 (Altura Patas 630 mm+ Ruedas 200 mm) SUPPORT LXP-630/13 (Hauteur des pattes 630 mm + Roues 200 mm) Hasta 2 módulos / Max. 2 modules
1138388007	SOPORTE LXP-730/13 (Altura Patas 730 mm+ Ruedas 200 mm) SUPPORT LXP-730/13 (Hauteur des pattes 730 mm + Roues 200 mm) Hasta 2 módulos / Max. 2 modules
1124491000	SOPORTE MODULAR 100 (Patas 100 mm+ Ruedas 200 mm) SUPPORT MODULAR 100 (Pattes 100 mm + Roues 200 mm) Hasta 4 módulos / Max. 4 modules
1124492000	SOPORTE MODULAR 200 (Patas 200 mm+ Ruedas 200 mm) SUPPORT MODULAR 200 (Pattes 200 mm + Roues 200 mm) Hasta 4 módulos / Max. 4 modules

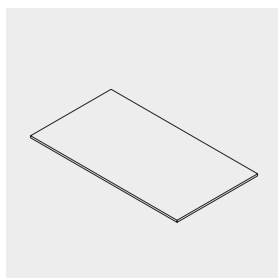

SOLERAS / SOLES	
Código / Code	Descripción / Description
1138383007	SOLERA CEMENTADA LXP/13 JUEGO SOLE CIMENTÉE LXP/13 JEU

El horno incluye: Manopla Cogedor E
Le four est livré avec : Gant thermique Crochet de retrait de plateau E

- (*) Puede trabajar hasta 6 bandejas BH - 60x40 total
- (**) Puede trabajar más de 8 bandejas BH - 60x40 total
- (*) Peut travailler avec un maximum de 6 plateaux BH-60x40
- (**) Peut travailler avec un maximum de 8 plateaux BH-60x40

Modular

cargador / chargeur

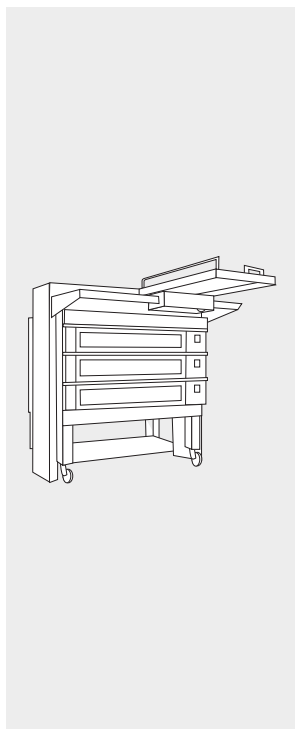

CAR ADOR ELEVADOR INTEGRADO / CHARGEUR ÉLÉVATEUR INTÉGRÉ	
Código / Code	Descripción / Description
5127350000	CARGADOR ELEVADOR INTEGRADO NXDP/13 CHARGEUR ÉLÉVATEUR INTÉGRÉ NXDP/13
5127380000	CARGADOR ELEVADOR INTEGRADO LXP/13 CHARGEUR ÉLÉVATEUR INTÉGRÉ LXP/13
5127390000	CARGADOR ELEVADOR INTEGRADO EMT/16 CHARGEUR ÉLÉVATEUR INTÉGRÉ EMT/16
5127360000	CARGADOR ELEVADOR INTEGRADO NXEP/13 CHARGEUR ÉLÉVATEUR INTÉGRÉ NXEP/13
5127370000	CARGADOR ELEVADOR INTEGRADO NXMP/13 CHARGEUR ÉLÉVATEUR INTÉGRÉ NXMP/13
	CARGADOR ELEVADOR INTEGRADO EDP/21 CHARGEUR ÉLÉVATEUR INTÉGRÉ EDP/21

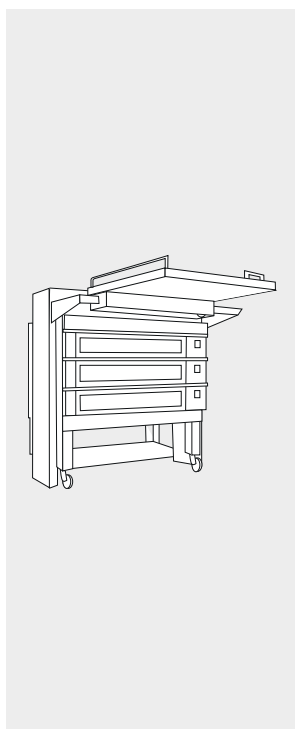

CAR ADOR ELEVADOR INTEGRADO CAR A COMPLETA CHARGEUR ÉLÉVATEUR INTÉGRÉ CHARGE COMPLÈTE	
Código / Code	Descripción / Description
5127391000	CARGADOR ELEVADOR INTEGRADO NXDP/13 CHARGEUR ÉLÉVATEUR INTÉGRÉ NXDP/13
5127392000	CARGADOR ELEVADOR INTEGRADO NXEP/13 CHARGEUR ÉLÉVATEUR INTÉGRÉ NXEP/13

Altura mínima de trabajo 630 mm
Hauteur minimale de travail 630 mm

Modular

cargador / chargeur

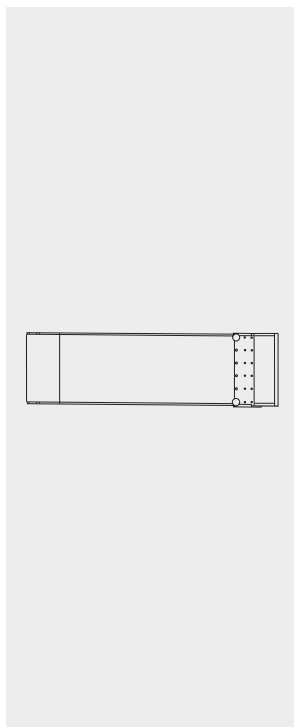

CARGADOR MANUAL (Sin Elevador) / CHARGEUR MANUEL (Sans élévateur)	
Código / Code	Descripción / Description
5127010000	CARGADOR MANUAL CM-LXP CHARGEUR MANUEL CM-LXP
5127310000	CARGADOR MANUAL CM-NXDP CHARGEUR MANUEL CM-NXDP
5127320000	CARGADOR MANUAL CM-NXEP CHARGEUR MANUEL CM-NXEP
5127311000	CARGADOR MANUAL CM-NXMP CHARGEUR MANUEL CM-NXMP
5127312000	CARGADOR MANUAL CM-EMT CHARGEUR MANUEL CM-EMT
5127313000	CARGADOR MANUAL CM-EDP CHARGEUR MANUEL CM-EDP



CARGADOR ELEVADOR DE TIJERA / CHARGEUR-ÉLÉVATEUR À CISEAUX	
Código / Code	Descripción / Description
5127190000	CARGADOR-ELEVADOR TIJERA LXP IZDA (Manual) CHARGEUR-ÉLÉVATEUR CISEAUX LXP LEFT (Manuel)
5127190000	CARGADOR-ELEVADOR TIJERA LXP DCHA (Manual) CHARGEUR-ÉLÉVATEUR CISEAUX LXP RIGHT (Manuel)
5127270000	CARGADOR-ELEVADOR TIJERA NXDP IZDA (Manual) CHARGEUR-ÉLÉVATEUR CISEAUX NXDP LEFT (Manuel)
5127270000	CARGADOR-ELEVADOR TIJERA NXDP DCHA (Manual) CHARGEUR-ÉLÉVATEUR CISEAUX NXDP RIGHT (Manuel)
5127280000	CARGADOR- ELEVADOR TIJERA NXEP IZDA (Manual) CHARGEUR-ÉLÉVATEUR CISEAUX NXEP LEFT (Manuel)
5127280000	CARGADOR- ELEVADOR TIJERA NXEP DCHA (Manual) CHARGEUR-ÉLÉVATEUR CISEAUX NXEP RIGHT (Manuel)
5127281000	CARGADOR- ELEVADOR TIJERA NXMP/13 (Manual) CHARGEUR-ÉLÉVATEUR CISEAUX NXMP/13 (Manuel)

Altura mínima de trabajo 630 mm
Hauteur minimale de travail 630 mm

Modular

cargador / chargeur

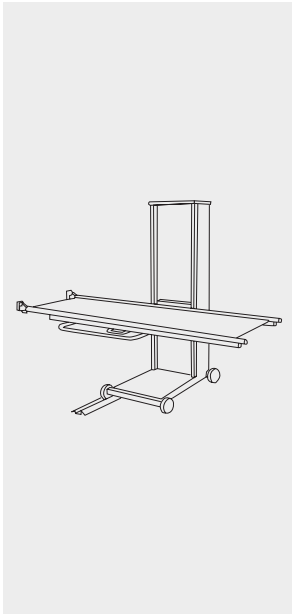

CAR ADOR ELEVADOR DE COLUMNA / CHARGEUR-ÉLÉVATEUR À COLONNE	
Código / Code	Descripción / Description
5127150000	CARGADOR-ELEVADOR COLUMNA LXP IZDA (Manual) <i>CHARGEUR-ÉLÉVATEUR À COLONNE LXP LEFT (Manuel)</i>
5127150000	CARGADOR-ELEVADOR COLUMNA LXP DCHA (Manual) <i>CHARGEUR-ÉLÉVATEUR À COLONNE LXP RIGHT (Manuel)</i>
5127250000	CARGADOR-ELEVADOR COLUMNA NXDP IZDA (Manual) <i>CHARGEUR-ÉLÉVATEUR À COLONNE NXDP LEFT (Manuel)</i>
5127250000	CARGADOR-ELEVADOR COLUMNA NXDP DCHA (Manual) <i>CHARGEUR-ÉLÉVATEUR À COLONNE NXDP RIGHT (Manuel)</i>
5127260000	CARGADOR- ELEVADOR COLUMNA NXEP IZDA (Manual) <i>CHARGEUR-ÉLÉVATEUR À COLONNE NXEP LEFT (Manuel)</i>
5127260000	CARGADOR- ELEVADOR COLUMNA NXEP DCHA (Manual) <i>CHARGEUR-ÉLÉVATEUR À COLONNE NXEP RIGHT (Manuel)</i>
5127261000	CARGADOR- ELEVADOR COLUMNA NXMP/13 (Manual) <i>CHARGEUR-ÉLÉVATEUR À COLONNE NXMP/13 (Manuel)</i>

Altura mínima de trabajo 630 mm
Hauteur minimale de travail 630 mm

MESA DE CAR A PARA APOYO TABLEROS / TABLE DE CHARGEMENT POUR APPUI PANNEAUX	
Código / Code	Descripción / Description
5120010000	MESA LXP <i>TABLE LXP</i>
5120030000	MESA NXDP <i>TABLE NXDP</i>
5120040000	MESA NXEP <i>TABLE NXEP</i>

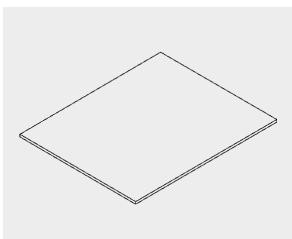

TABLEROS / PANNEAUX	
Código / Code	Descripción / Description
5126201190	TABLERO LXP <i>PANNEAU LXP</i>
5126201140	TABLERO NXEP <i>PANNEAU NXEP</i>

(*) Para alturas diferentes consultar.
() Pour des hauteurs différentes, consultez-nous.*

Relación de símbolos

Liste des symboles



Hotel
Hôtel



Supermercado
Supermarché



Estación de servicio
Station-service



Cafetería
Cafétéria

Hornos / Fours



Eléctrico
Électrique



Gas o gas oil
Gaz ou diésel



Gas, gasoil o eléctrico
Gaz, diésel ou électrique



Horno de convección
Four à convection



Horno de radiación
Four à radiation

Características técnicas / Caractéristiques techniques



Ampliable modulable
Ampliable et modulable



Espacio reducido
Espace réduit



Agua fría
Eau froide



Bajo consumo
Faible consommation



Fermentación directa
Fermentation directe



Limpieza
Nettoyage



Calidad de vapor
Qualité de vapeur



Frío-calor
Froid-chaud



Movilidad
Mobilité



Calidad
Qualité



Gran aislamiento
Grande isolation



Opción conectividad
Option connectivité



Carro rotativo
Chariot rotatif



Gran producción
Grande production



Pan y bollería
Pain et viennoiseries



Conexion rápida
Connexion rapide



Horno de convección
Four à convection



Precisión
Précision



Control de humedad
Contrôle d'humidité



Tecnología Touch
Technologie Touch



Rápida respuesta
Réponse rapide



Control de temperatura
Contrôle de température



Control de temperatura
Contrôle de température



Resistente
Résistance

salva

SALVA INDUSTRIAL S.L.U.
GI-636, Km 6 - Pol. 107
20100 Lezo (Guipuzcoa)
España