

# FACONNEUSE HORIZONTALE

## Modèle *ARMOR ABS*

### UTILISATION

- Machine pour laminer et façonner des pâtons.
- Poids de 50 grammes à 2 000 grammes. (\*)
- Cadences de production (\*) : jusqu'à 1 800 pièces par heure en fonction du poids des pâtons (pour des pains de 350 grammes).

(\*) : Informations données à titre indicatives pouvant varier en fonction de la nature de la pâte.

### CARACTERISTIQUES

**Deux rouleaux pour un meilleur résultat. Un rouleau lisse de pré laminage + un rouleau de laminage.**

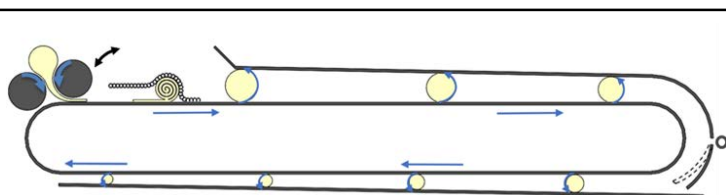
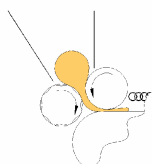

- Un 1er plateau formeur articulé permettant une 1ère allonge de vos pâtons sans stress.
- Une 2ème allonge par table rigide réglable.
- Bonne allonge sans échauffement de la pâte (pâte fragile, très hydratée, avec levain, sur poolisch, ...)

**Goulotte de sécurité escamotable, et démontage des grattoirs par déclipsage :**

- Facilité d'accès pour l'entretien.
- Facilité de démontage des grattoirs pour le nettoyage.
- Entretien plus facile, plus grande longévité du rouleau.

**Flancs en aluminium de 8 mm garantissant le maintien des réglages usines fondamentaux tels que:**

- Alignement du rouleau lamineur par rapport au tapis coursier.
- Parallélisme du tapis coursier par rapport à la table fixe.



**Tapis coursier en laine sur trame synthétique de 5 mm d'épaisseur (largeur : 750 mm) :**

- Meilleur façonnage et meilleur aspect des pâtons.
- Bonne tenue des tapis pendant le façonnage et plus grande longévité de ceux-ci.

**2 sélecteurs à pointeaux pour le réglage du laminage et de l'allonge :**

- Grande précision des réglages.
- Fiabilité des réglages dans le temps.

**Système de transmission silencieux et résistant:**

- Garantie d'un très faible niveau sonore en fonctionnement (Niveau de pression acoustique d'émission pondérée A et moyenné sur le temps est inférieur à 70 dB).

### ACCESSOIRES — OPTIONS

- Guides pour pains carrés, pains de mie, pains courts, ...
- Système Rolls-coup® (pour découper les baguettes en 2, 3, 4 ou 6).
- Système Pointop® (façonnage de baguettes et pains courts avec bouts pointus).
- Tapis d'alimentation avant & arrière (conseillé pour une alimentation par balancelle).
- Chariot sur roulettes (Inox).
- Commande à gauche
- Carters inox

# PRESENTATION

**Modèle présenté :** ARMOR ABS avec tapis d'alimentation (conseillé pour une alimentation par balance).

- 1—Réglage de l'allonge.
- 2—Réglage du laminage.
- 3—Tapis d'alimentation (option).
- 4—Tablette de récupération des pâtons façonnés intégrée et rétractable.
- 5—Tapis de contre-table.
- 6—Commutateur de mise en marche.
- 7—Système Rolls-coup® (ou Pointop®)

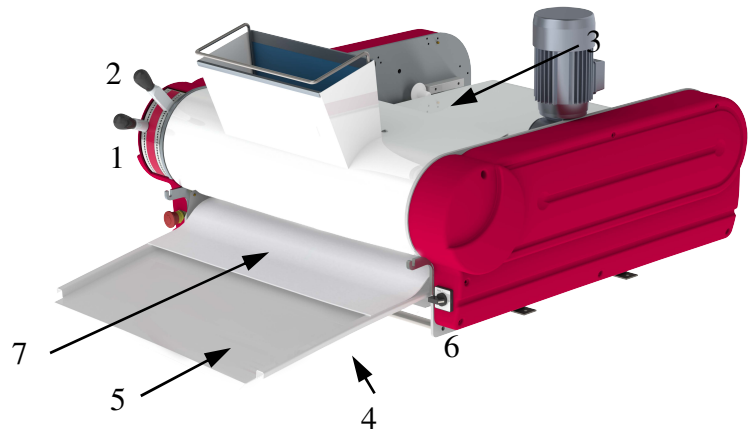

# ENCOMBREMENT

Façonneuse avec goulotte

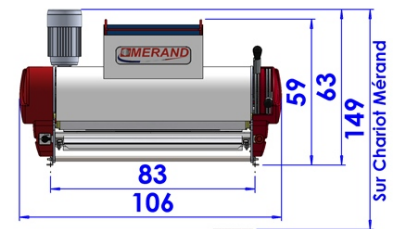
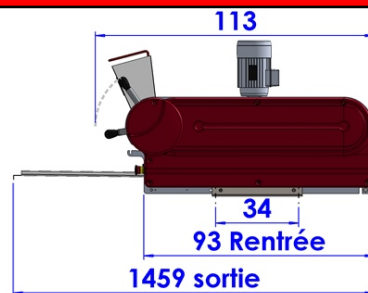

Façonneuse avec Tapis d'alimentation arrière

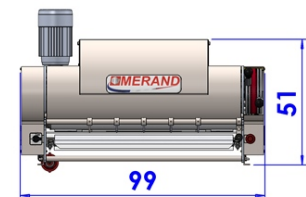
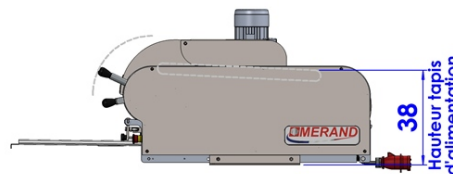

Façonneuse avec Tapis d'alimentation avant

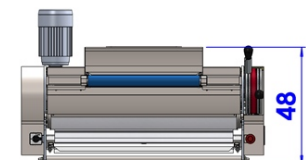
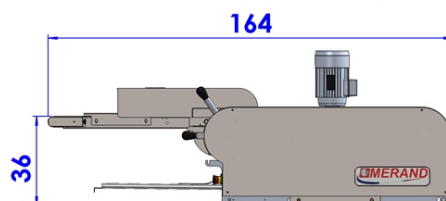

\* Hauteur tapis d'alimentation.

## POIDS — COLISAGE

Poids net : 100 Kg

*Emballage sur palette avec caisse carton :*

Poids brut : 200 Kg

Dimensions (Largeur x Profondeur x Hauteur) : 130 cm x 134 cm x 80 cm.

*Emballage sur palette avec caisse bois (\*) :*

Poids brut : 250 Kg (300 Kg\*\*)

Dimensions (Largeur x Profondeur x Hauteur) : 130 cm x 138 cm (186 cm\*\*\*) x 84 cm.

(\*) Caisse pleine maritime, bois non traité

(\*\*) Poids brut Armor ABS T.A avant en caisse

(\*\*\*) Profondeur caisse Armor ABS T.A avant

## CARACTERISTIQUES ELECTRIQUES

- 380 Volts / 50 Hz / 0,37 Kw / 1,40 A
- 380 Volts / 60 Hz / 0,37 Kw / 1,40 A
- 220 Volts / 50 Hz / 0,37 Kw / 2,17 A
- 220 Volts / 60 Hz / 0,37 Kw / 2,17 A

Alimentation: câble de 2,5m avec prise mâle TRI + T + N

## HYGIENE — SECURITE

La façonneuse ARMOR ABS est conforme :

- à la directive machine 2006/42/CE.
- Au code du travail.



# MERAND

Le maître d'œuvre de la pâte

MÉRAND Mécapâte S.A. ■ Z.I. de la Turbanière ■ BRÉCÉ ■ 35530 NOYAL SUR VILAINE ■ FRANCE  
 ☎ + 33 (0)2 99 04 15 30 ■ Fax + 33 (0)2 99 04 15 31 ■ internet : <http://www.merand.fr>