



Major Auto



Major Manu

Major

Façonneuse inclinée



Les façonneuses inclinées Major **sont destinées à façonner et allonger les pâtons de tous types de pains** (baguettes, petits pains, campagne, céréales, etc.)

Posées sur une table, un repose pâton ou encore un tapis convoyeur, **le faible encombrement des façonneuses Major** constitue un atout pour tous les artisans qui souhaitent profiter d'une **grande capacité de production** (jusqu'à 2000 pièces/heure) **dans un espace réduit.**

Utilisation

Major Manu : universelle, elle convient à tous types de pâtes.

Major Auto : même utilisation que la Major Manu, elle fonctionne avec les groupes Medio.

Major Alpha Manu : elle convient plus particulièrement aux pâtes très hydratées et très farinées, avec une mie alvéolée.

Major Alpha Auto : même utilisation que la Major Alpha Manu, elle fonctionne dans les chambres de repos Delta 70 et ECP.



Insertion aisée du pâton dans la façonneuse Major

Ergonomie, précision et confort

Les commandes ergonomiques munies d'indicateurs **sont aisément préhensibles** : la prise en main est intuitive.

Simple et précises pour toutes les fonctions (lamineurs, ouverture du caisson, etc.) elles **se lisent et se règlent très facilement**.



Les **transmissions à courroies crantées** ne nécessitent pas de réglage, n'entraînent pas de choc et suppriment tout frottement.



La façonneuse Major est très silencieuse (< 58 dBa) ce qui constituera un véritable atout lors d'une utilisation intensive au sein de votre fournil

Performance et souplesse

Centrés par la goulotte, **les pâtons sont laminés entre 2 cylindres** recouverts d'un matériau anti-adhérent, puis roulés sous un tapis de charge.



Les pâtons sont **entièrement guidés** et le **laminage très régulier**.

L'allongement se fait entre 2 tapis de feutre pour limiter le collage et conserver une humidité résiduelle. La **tablette feutrée et rabattable** aide à la réception des pâtons.

La façonneuse Major peut **s'adapter sur un pied, un repose pâton, une table, un convoyeur-évacuateur** ou bien trouver sa place dans un groupe de pré-fermentation semi-automatique et automatique.

Un ventilateur de séchage des feutres est disponible (uniquement avec les chambres Medio).

Sécurité et simplicité

Sur les modèles Major Manu, Major Alpha Manu et Major Alpha Auto, la **goulotte d'entrée est équipée d'un coupe-circuit** qui commande l'arrêt de la machine en cas d'incident, ainsi que d'une sécurité mécanique à bascule.



Ce dispositif supprime les arrêts inopinés de la machine qui bloquaient souvent les boulangers dans leur travail.

Sur les modèles Major Auto, **un convoyeur d'alimentation**, lui-même protégé par un capot basculant équipé d'une trémie pour le guidage des pâtons, **garantit la sécurité de l'utilisateur**.



Le confort de la machine est encore amélioré par le **regroupement des fonctions de commande**, situées sous le côté latéral droit (en standard) ou sous le côté gauche (sur demande) **permettant ainsi de répondre à toute implantation**.



Façonneuse Major posée sur un repose-pâtons RP



Pâtons laminés à la sortie de la façonneuse et repris en bouts pointus

Hygiène accrue et entretien aisé

Les racleurs, le feutre et le tapis lourd sont facilement démontables pour un nettoyage aisé.

Le moteur disposé à l'intérieur du tapis triangle permet **un séchage de qualité des feutres**, allongeant ainsi grandement leur durée de vie.

Les **carters latéraux en A.B.S. thermoformé inaltérable sont résistants aux chocs et rayures**, réduisant ainsi les risques d'oxydation.

Toutes les surfaces de la machine **ont été spécialement traitées pour répondre à toutes les normes internationales d'hygiène et de sécurité actuellement en vigueur**.

La protection arrière du caisson a été réalisée en tôle laquée époxy en conformité avec les exigences en matière de contact alimentaire.



Modèles disponibles

■ ■ ■ Gamme Major



Major Manu



Major Auto

■ ■ ■ Gamme Major Alpha



Major Alpha Manu



Major Alpha Auto

Pour plus d'informations, merci de vous reporter au tableau des caractéristiques générales page suivante.

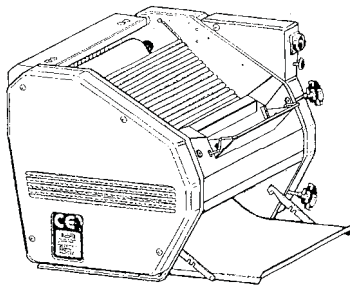

Major manu

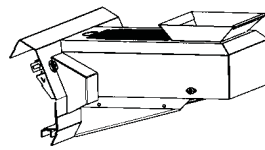

Major Auto

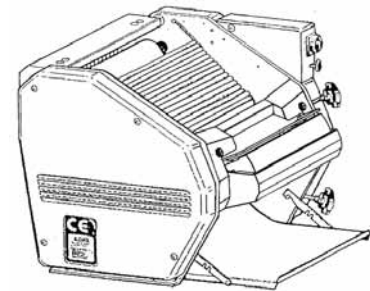

Major Alpha manu

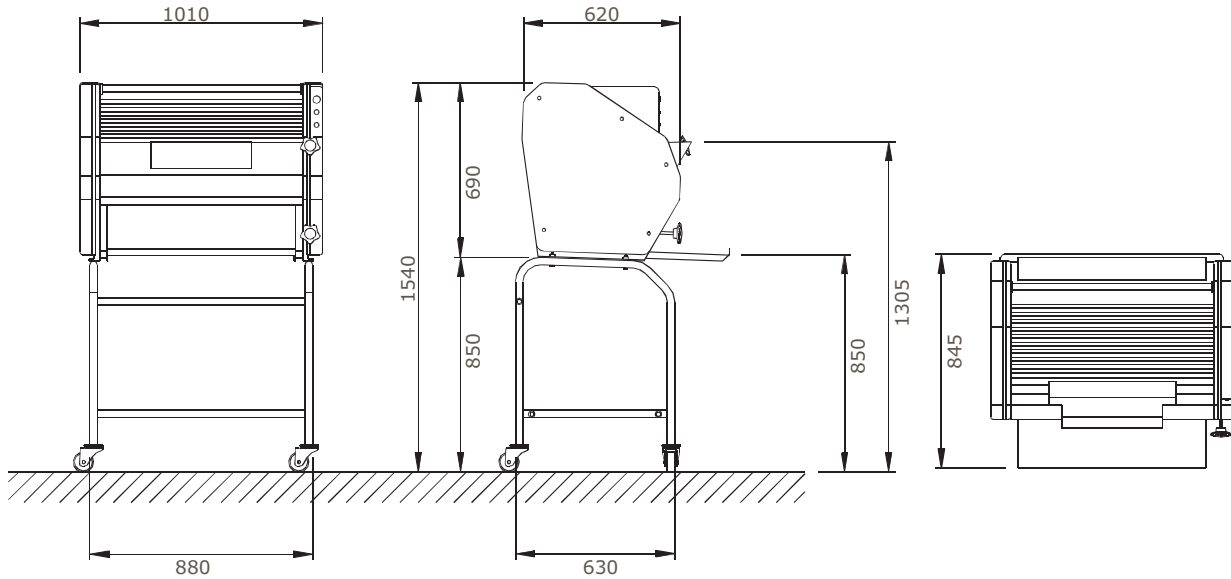

Caractéristiques générales

Modèle		Major Manu	Major Auto	Major Alpha Manu	Major Alpha Auto
Adaptation possible		Sur pied, table, repose pâtons	Sur chambres Medio	Sur pied, table, repose pâtons	Delta 70 ECP
Commande électrique		Oui	Sur Option	Oui	Option - Obligatoire pour ECP
Chargement de pâtons	manuel	Oui	Non	Oui	Oui
	automatique	Oui	Oui	Oui	Oui
Dispositif de sécurité	barre sensible	Oui	Non	Oui	Oui
Convoyeur d'alimentation 450 mm		Non	Oui	Non	Non
Sortie des pâtons	sur tablettes	Oui	Non	Oui	Non
	sur tapis évacuateur	Non	Oui	Non	Oui
Performances		1500 p/h	1800 p/h	+ 1500 p/h	2000 p/h
Poids des pâtons	mini à maxi	80 à 1000 g	80 à 1000 g	80 à 1000 g	80 à 1000 g
Puissance moteur		0,55 kW	0,55 kW	0,55 kW	0,55 kW
Dimensions et poids					
Largeur x longueur		1010 x 800 mm	1010 x 1250 mm	1010 x 780 mm	1010 x 780 mm
Hauteur		690 mm	690 mm	690 mm	690 mm
Hauteur chargement		1350 mm	1450 mm	1300 mm	1350 mm
Hauteur sortie		880 mm	940 mm	880 sur pied	940 sur TE
Poids net		132 kg	150 kg	142 kg	140 kg



BP 17 Holtzheim — F-67843 Tanneries Cedex - France
 Tel : +33 3 88 78 00 23 - Fax : +33 3 88 76 19 18
 www.bongard.fr - bongard@bongard.fr

Machine conforme aux normes 