



# MV62 FLAME BROILER

Gaz  
Électrique

Le gril construit avec plus de 50 ans d'expérience et d'innovation

En 1969, Nieco® a commencé à développer des solutions personnalisées aux défis les plus courants dans les cuisines de restaurants lorsque nous avons installé notre premier gril à flamme automatique à Tomorrowland à Disneyland®. Les innovations de Nieco comprennent le grillage automatique qui cuit deux fois plus vite, des équipements qui utilisent moins d'énergie, maintiennent votre cuisine plus fraîche et réduisent les émissions, gardant ainsi votre cuisine plus propre également.

Nous sommes fiers de présenter la nouvelle génération de grils à flamme automatiques de Nieco à nos clients.

## CARACTÉRISTIQUES

- Chambre de cuisson de grande capacité dans un encombrement compact : zone de cuisson 15 % plus grande pour un volume plus élevé et une production plus puissante et plus constante
- Technologie Nieco BroilVection™ pour des temps de cuisson plus rapides, un service plus rapide et une saveur de grillades à la flamme unique
- Offert dans une variété de configurations de débit et d'alimentation
- Le système de brûleur supérieur et inférieur BroilVection™ de nouvelle génération simplifie les exigences de nettoyage quotidiennes. Nettoyez le brûleur inférieur une fois par semaine et le système supérieur une fois par mois.
- Le système amélioré d'équilibrage thermique et de gestion de la graisse contrôle les flammes
- Commandes à écran tactile programmables et compatibles IoT pour une utilisation facile, une formation et une flexibilité accrue

## OPTIONS DE CHALEUR

- Gaz naturel, GPL ou électricité

## ACCESSOIRES

- Tuyau de gaz à déconnexion rapide
- Kit d'entretien préventif
- Kit de gain de temps quotidien
- Kits de pièces de rechange : Critical, moteur et ventilateur, commandes à écran tactile, kit PTFE



## Put the Most Value at the Heart of Your Kitchen MV62 AUTOMATIC BROILER

Comme sur la photo, gril sur pieds de 4 pouces avec Incendalyst™  
Dispositif de contrôle des émissions





# MV62 FLAME BROILER

Gaz  
Électrique

Le gril construit avec plus de 50 ans d'expérience et d'innovation

## DIMENSIONS

	Pouces	mm
Longueur	42.2	1073
Largeur	25,5	648
Hauteur	65,9	1675 (avec support et Incendalyst™)

## ÉNERGIE (CLASSÉ EN USINE)

### Modèles à gaz :

- Gaz naturel ou GPL (mélange de gaz d'usine)
- Consommation moyenne : 50 000 BTU/heure
- Taille de connexion : 3/4" NPT
- Domestique : 120 V, 4 A
- Exportation : 220 V, 2 A

### Modèles électriques :

- Électricité nationale ou export : 208-220 V, 3Ø, 28 A, 50/60 Hz
- Exportation CE Électrique : 230/380-400V, 3Ø, 15A, +N CE
- Connecté : 11 kW
- Consommation moyenne : 11 kW

## GARANTIE

Garantie d'un an sur les pièces et la main d'œuvre. Tous les équipements Nieco sont couverts par un réseau mondial de vente et de service, avec des stocks locaux de pièces détachées et un service d'urgence 24 heures sur 24.

## APPROBATIONS



R005-101763

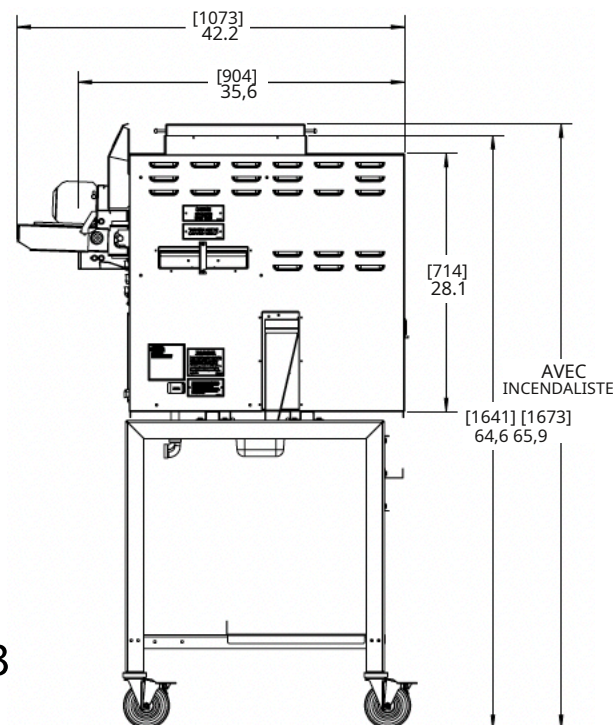
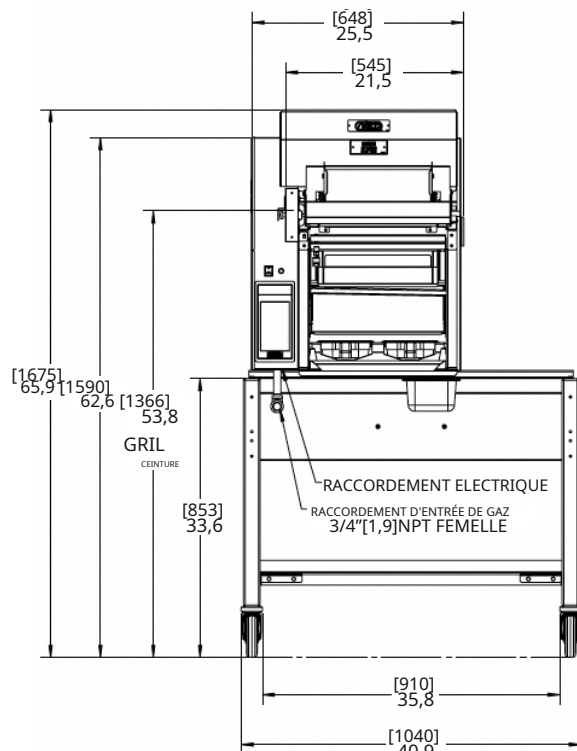

Appelez-nous aujourd'hui au **800-643-2656** ou envoyez-nous un e-mail à [ventes@nieco.com](mailto:ventes@nieco.com)

Révisé le 10.6.21