



# COUPE-LÉGUMES CA-62

Coupe-légumes de grande production, jusqu'à 1000 kg.



PRÉPARATION DYNAMIQUE  
COUPE-LÉGUMES

## DESCRIPTION COMMERCIALE

Bloc moteur à 2 vitesses + trémie semi-automatique de grande production.

### Une coupe parfaite

- ✓ Réglages d'une grande précision afin d'obtenir une coupe uniforme et à la qualité excellente.
- ✓ Il est équipé d'une large gamme de disques et de grilles de la plus haute qualité de coupe.
- ✓ La combinaison de tous les accessoires permet d'obtenir plus de 70 types de coupes et râpés différents.
- ✓ Tête munie d'un éjecteur haut : elle permet de déplacer plus de quantité de produit.

### Built to last

- ✓ Fabrication en acier inoxydable et matériaux de la plus haute qualité et aptes au contact avec les aliments : bloc moteur et trémie en acier inoxydable, ainsi que tête en aluminium universelle.
- ✓ Moteur asynchrone de grande puissance.

### Confort maximum pour l'utilisateur

- ✓ Conception ergonomique. Confort maximum pour l'utilisateur.
- ✓ Sortie latérale du produit : nécessite moins de profondeur sur la table de travail et dirige le produit empêchant les éclaboussures.
- ✓ Tableau électronique de commandes très intuitif.

### Maintenance, sécurité, hygiène

- ✓ Trémie et couvercle facilement démontables pour leur nettoyage.
- ✓ Combinaison des systèmes de sécurité : trémie, couvercle, coupure de courant.
- ✓ Appareil certifié par NSF International (norme sur l'hygiène, le nettoyage et les matériaux adaptés au contact avec des aliments).
- ✓ 100 % testé.

## INCLUS

- ✓ Bloc moteur à deux vitesses.
- ✓ Trémie semi-automatique de grande production.

## OPTIONS

- Tête de grande contenance.
- Goulotte cylindrique.
- Support de chariot.
- Disques et grilles.
- Kit nettoyeur de grilles.

## ACCESSOIRES

- Disque FC
- Disque FCC
- Disque FCO
- Grille à frites FFC
- Grille à macédoine FMC
- Disque FCE
- Goulotte à tubes
- Kit basique de disques et grilles
- Porte-disques/grilles
- Goulotte grosse capacité
- Kit presse-purée FP+
- Kit nettoyage grille macédoine
- Disque FC-D
- Disque râpeur SH
- Kit de coupe Déli-cut - Heavy Duty
- Nettoyeur grille macédoine universel QC-U

## SPÉCIFICATIONS

**Production/heure:** 500 kg - 1000 kg

**Dimensions bouche:** 273 cm<sup>2</sup>

**Diamètre de disque:** 205 mm

**Vitesse moteur tr/mn:** 365 - 730 rpm

**Puissance:** 750 W

**Niveau de bruit à 1 m:** <70 dB(A)

**Bruit de fond:** 32 dB(A)

### Dimensions extérieures

Largeur: 430 mm

Profondeur: 420 mm

Hauteur: 810 mm

**Poids net:** 29.5 kg

### Dimensions extérieures de la machine emballée

480 x 480 x 740 mm

Volume emballé: 0.17 m<sup>3</sup>

Poid brut: 34 kg

## MODÈLES DISPONIBLES

1050738 Coupe-légumes CA-62 400/50/3 (TRIPHASÉ)

1050740 Coupe-légumes CA-62 400/60/3

1050744 Coupe-légumes CA-62 220/60/3

\* Nous consulter pour des versions spéciales



fiche commerciale  
mise à jour 11/09/2024



# COUPE-LÉGUMES CA-62

Coupe-légumes de grande production, jusqu'à 1000 kg.



PRÉPARATION DYNAMIQUE  
COUPE-LÉGUMES

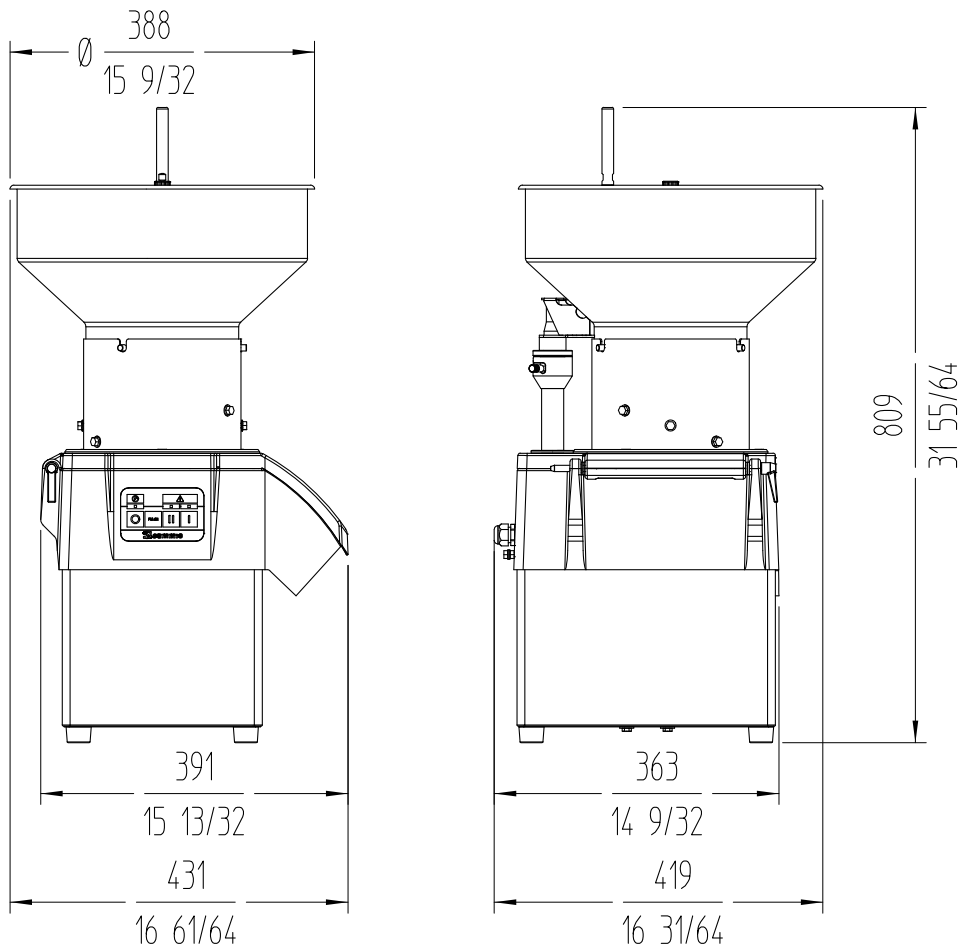

 <b>FRANCE</b> <a href="http://www.sammic.fr">www.sammic.fr</a> P.A.E. les Joncaux Bât. des Transitaires, bureau C 64700 - Hendaye <a href="mailto:france@sammic.com">france@sammic.com</a> Tel.: +33 5 59 20 99 70		Projet	Date
		<b>EXPORT</b> <a href="http://fr.sammic.com">fr.sammic.com</a> Basarte 1 27720 Azkoitia, Spain <a href="mailto:sales@sammic.com">sales@sammic.com</a> Tel.: +34 943 15 72 36	Réf.
		Approuvé	

fiche commerciale  
mise à jour 11/09/2024