



COUPE-LÉGUMES CA-21

Coupe-légumes compact à 1 vitesse.



PRÉPARATION DYNAMIQUE
COUPE-LÉGUMES

- ✓ Combinaison des systèmes de sécurité : tête, couvercle, coupure de courant.
- ✓ Système complet d'avertissement d'erreurs.
- ✓ Appareil certifié par NSF International (norme sur l'hygiène, le nettoyage et les matériaux adaptés au contact avec des aliments).
- ✓ 100% testé.

INCLUS

- ✓ Bloc-moteur à 1 vitesse.
- ✓ Goulotte coupe-légumes.
- ✓ Rampe d'expulsion.
- ✓ Disque d'éjection.

OPTIONS

- Cuve cutter.
- Lames dentées.
- Lames lisses.
- Lames perforées.

ACCESSOIRES

- Cuve cutter
- Disque FCS
- Disques FCOS
- Grille à macédoine FMS
- Grille frites FFS
- Disque FCES
- Disque râpeur SHS
- Rotor à couteaux
- Kit basique de disques et grilles - Ligne Compact

DESCRIPTION COMMERCIALE

Ligne ACTIVE Compact. Bloc-moteur à 1 vitesse + trémie coupe-légumes.

Une coupe parfaite

- ✓ Coupe parfaite obtenue grâce à une conception et un ajustement de haute précision de la machine et des disques.
- ✓ La rampe d'expulsion de produit par gravité permet de reconstruire le produit tranché à des fins de stockage ou de présentation. (Voir vidéo)
- ✓ Disque d'éjection inclus pour les produits qui nécessitent son utilisation.
- ✓ Il peut être doté d'une large gamme de disques et de grilles de la plus haute qualité de coupe. En combinant ces accessoires, on peut obtenir plus de 35 types de coupes et de râpes différents.
- ✓ Possibilité d'étendre sa fonctionnalité en ajoutant la cuve cutter.

Built to last

- ✓ Construction durable grâce à l'utilisation de matériaux alimentaires d'excellente qualité et alimentaire.
- ✓ Moteur asynchrone de grande puissance.

Confort maximum pour l'utilisateur

- ✓ Conception ergonomique : il permet de couper le produit en un seul geste.
- ✓ Sortie latérale du produit : nécessite moins de profondeur sur la table de travail et dirige le produit empêchant les éclaboussures.
- ✓ Direction d'éjection du produit réglable pour s'adapter au flux de travail dans la zone de préparation.
- ✓ Tableau électronique de commandes très intuitif.

Maintenance, sécurité, hygiène

- ✓ Serre-flan et couvercle facilement démontables pour leur nettoyage.
- ✓ Disques en acier inoxydable lavables en lave-vaisselle. Les lames démontables permettent un nettoyage plus efficace.

SPÉCIFICATIONS

Production/heure: 50 kg - 350 kg

Dimensions bouche: 89 cm²

Diamètre de disque: 180 mm

Vitesse moteur tr/mn: 1500 rpm

Puissance

Puissance totale: 800 W

Niveau de bruit à 1 m: <70 dB(A)

Bruit de fond: 32 dB(A)

Dimensions extérieures

Largeur: 378 mm

Profondeur: 309 mm

Hauteur: 533 mm

Poids net: 15.2 kg

Dimensions extérieures de la machine emballée

382 x 563 x 480 mm

Volume emballé: 0.8 m³

Poid brut: 19.5 kg

MODÈLES DISPONIBLES

1050940 Coupe-légumes CA-21 230/50/1

1050942 Coupe-légumes CA-21 230/50/1 UK

1050946 Coupe-légumes CA-21 220/60/1

1050952 Coupe-légumes CA-21 120/60/1

1050954 Coupe-légumes CA-21 2D 120/60/1

* Nous consulter pour des versions spéciales



fiche commerciale
mise à jour 27/05/2024



COUPE-LÉGUMES CA-21

Coupe-légumes compact à 1 vitesse.



PRÉPARATION DYNAMIQUE
COUPE-LÉGUMES

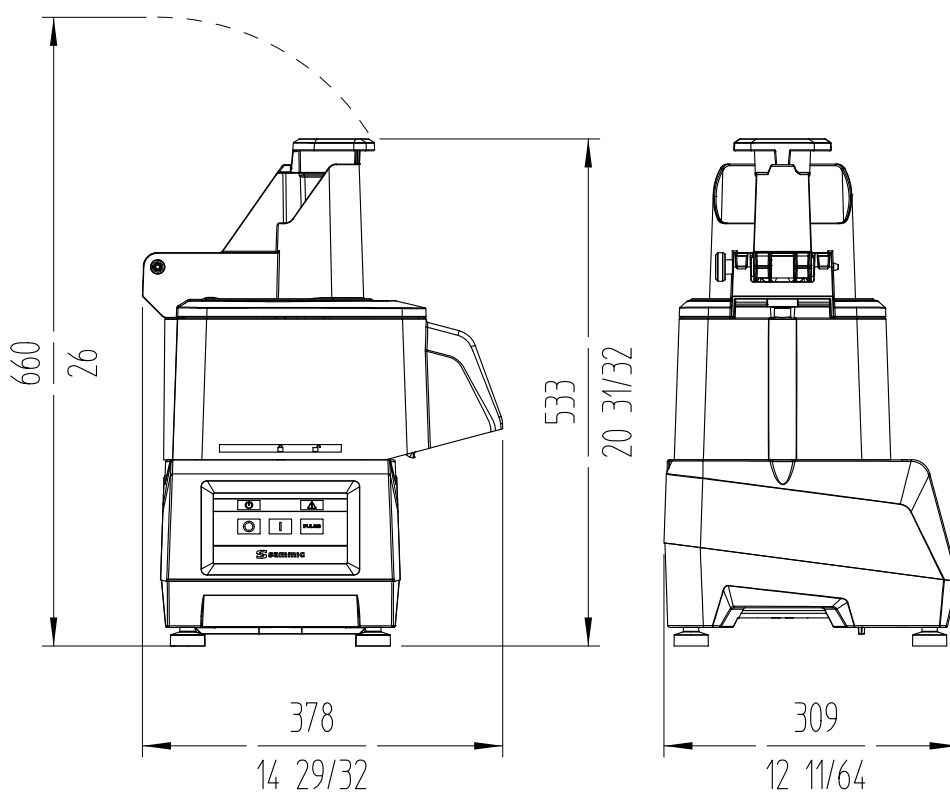

FRANCE
www.sammic.fr
P.A.E. les Joncaux
Bât. des Transitaires, bureau C
64700 - Hendaye
france@sammic.com
Tel.: +33 5 59 20 99 70

EXPORT
fr.sammic.com
Basarte 1
27720 Azkoitia, Spain
sales@sammic.com
Tel.: +34 943 15 72 36



Projet	Date
Réf.	Unités.
Approuvé	

fiche commerciale
mise à jour 27/05/2024