



Laminoirs A BANDE, modèle de sol, 1 vitesse, 500 mm

REPÈRE # _____

MODELE # _____

NOM # _____

SIS # _____

AIA # _____

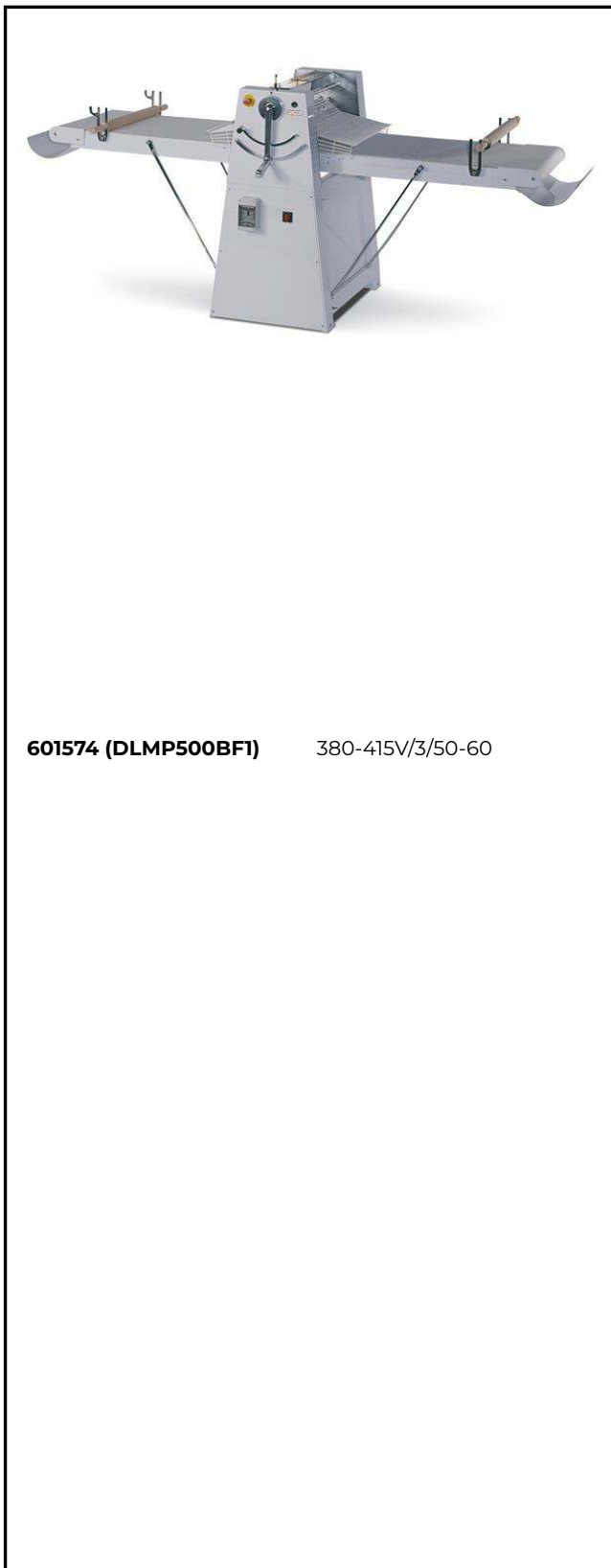

601574 (DLMP500BF1)

380-415V/3/50-60

Caractéristiques principales

- Laminoir à bande pour la production à grande échelle.
- Périmètre de travail : 500 mm, longueur du tapis 1 000 mm.
- Le sens du laminage peut être inversé par simple mouvement d'une manette.
- Commandes ergonomiques regroupées et conçues pour s'adapter aux mouvements naturels.
- Bac à farine fixé en haut de la machine.
- Grilles de protection équipées d'un microcontact de sécurité.
- Le moteur s'arrête si les grilles atteignent un niveau dangereux.
- Bouton d'arrêt d'urgence avec verrouillage et redémarrage manuel pour assurer l'arrêt du cylindre et garantir une sécurité supplémentaire pour l'utilisateur.
- Protection électrique générale par fusibles.
- Moteur protégé par un disjoncteur.
- Pédale de commande au pied pour changer le sens du laminage, disponible comme accessoire optionnel.

Construction

- Laminoir à bande posé au sol, monté sur roulettes.
- 1 vitesse.
- Vitesse d'alimentation du tapis en entrée : 12,2 m/min, vitesse d'alimentation en sortie : 22,5 m/min.
- Cylindres de 60 mm de diamètre, réglables de 0,1 à 34 mm selon l'épaisseur désirée.
- Les racleurs supérieur et inférieur se démontent facilement pour le nettoyage.
- Les tablettes sont relevables pour minimiser l'espace, les tapis sont démontables et lavables.
- Cylindres polis en acier chromé.

Accessoires en option

- Pédale à basse tension (contrôle pied) pour changer la direction du rouleau. Pour laminoir électrique PNC 653600

APPROBATION: _____

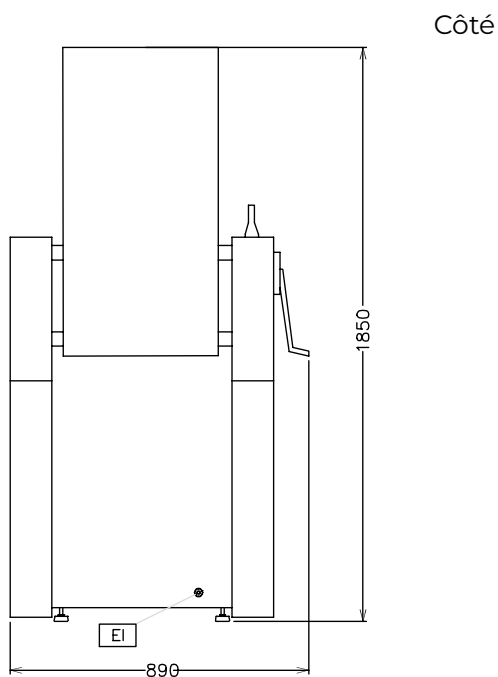
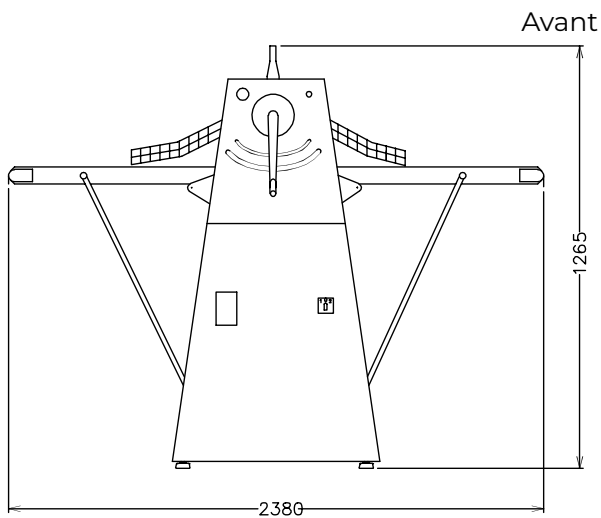

EI = Connexion électrique

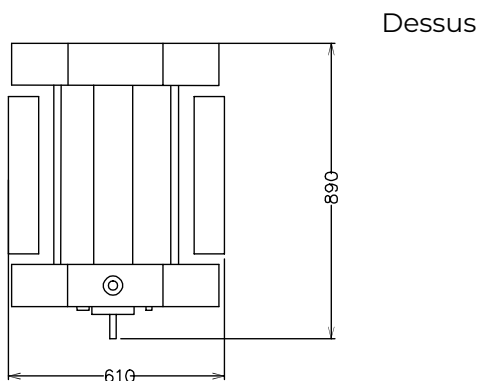

Électrique

Voltage :

601574 (DLMP500BF1) 230/400 V/3 ph/50/60 Hz

Total Watts :

0.75 kW

Informations générales

Largeur extérieure

2380 mm

Profondeur extérieure

890 mm

Hauteur extérieure

1265 mm

Poids net (kg) :

160